

6383337COM Coffee Bar

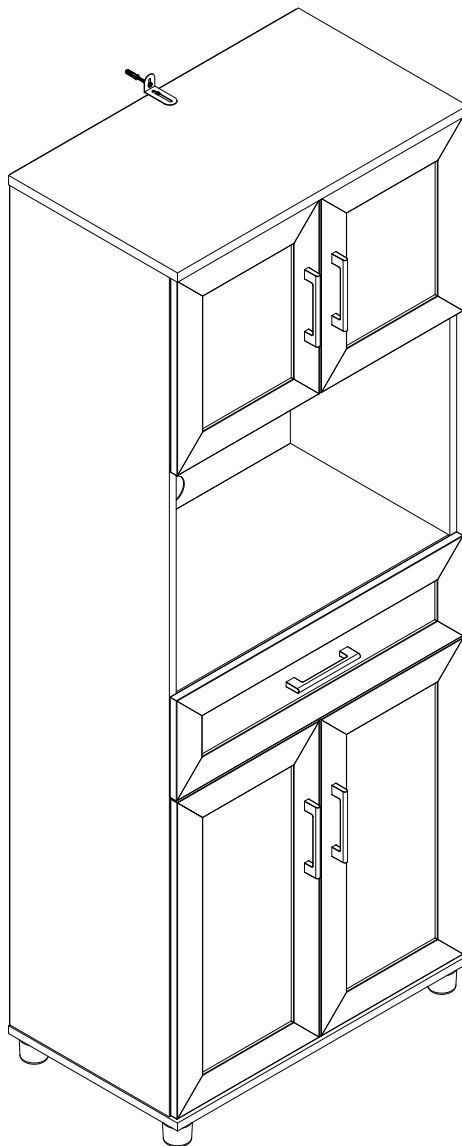

Date of Purchase ___ / ___ / ___
Lot Number:

B346383337COM0



THIS INSTRUCTION BOOKLET CONTAINS **IMPORTANT** SAFETY INFORMATION. PLEASE READ AND KEEP FOR FUTURE REFERENCE.

Secure Your Furniture

Keep your home and family safe with the wall anchor kit that is included with the product.

Serious or fatal crushing injuries can occur from tipping furniture.

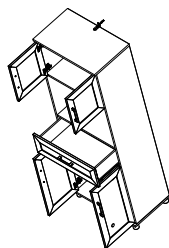

WARNING: Manufacturer assumes no liability for improper installation or excessive loads placed on screws or bracket. This wall anchor is not a substitute for proper adult supervision.

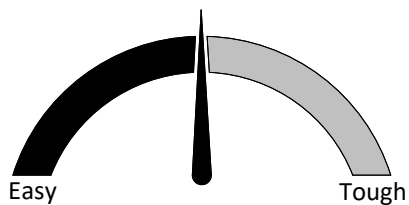

Assembly Difficulty Meter

For the latest information on SystemBuild products follow us at Ameriwood Home



Contact Us!

Do NOT return this product!

Contact our friendly customer service team first for help.

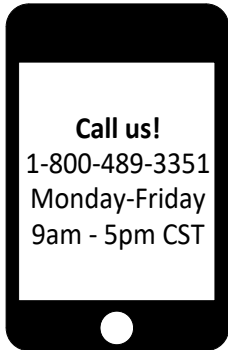

Visit systembuild.com to view the limited warranty valid in the U.S. and Canada.

Assembly Tips



Helpful Hints

PEOPLE NEEDED FOR ASSEMBLY: 1-2

- Open your item in the area you plan to keep it to avoid excessive heavy lifting.
- Identify, sort and count the parts before attempting assembly.
- Compression dowels are lightly tapped in with a hammer.
- Slides are labeled with a **R** (right) and **L** (left) for proper placement.
- Make sure to always face the point on the top of the Cam Lock towards the outer edge.
- Use all the nails provided for the back panel and spread them out equally.
- Back panel must be used to make sure your unit is sturdy.
- Do NOT use harsh chemicals or abrasive cleaners on this item.
- Never push, pull, or drag your furniture.

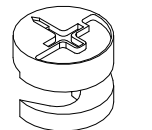
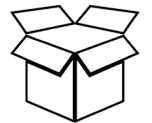

Before You Start

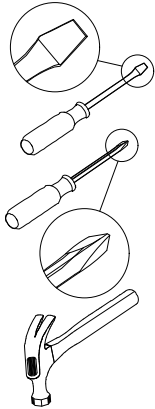
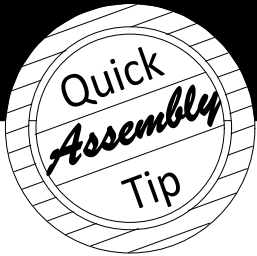

- ✓ Read through each step carefully and follow the proper order
- ✓ Separate and count all your parts and hardware
Parts are labeled on the surface or edge of the part
- ✓ Give yourself enough room for the assembly process
- ✓ Have the following tools: Flat Head Screwdriver, #2 Phillips Head Screwdriver and Hammer
- ✓ Caution: If using a power drill or power screwdriver for screwing, please be aware to slow down and stop when screw is tight. Failure to do so may result in stripping the screw.

Cam Lock Fastening System

This Cam Lock Fastening System will be used throughout the assembly process.

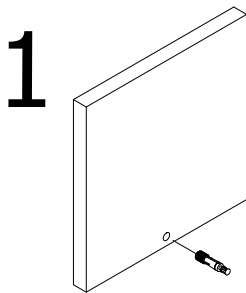

1 Press CAM BOLT into hole.

2

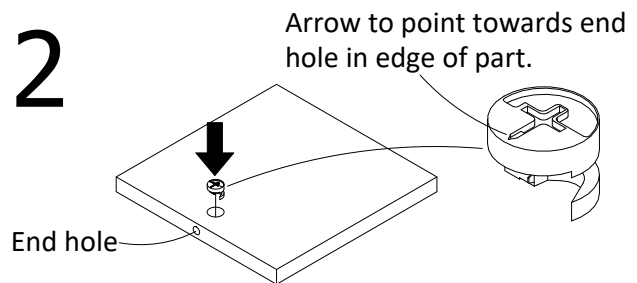

Press CAM LOCK into hole.

3

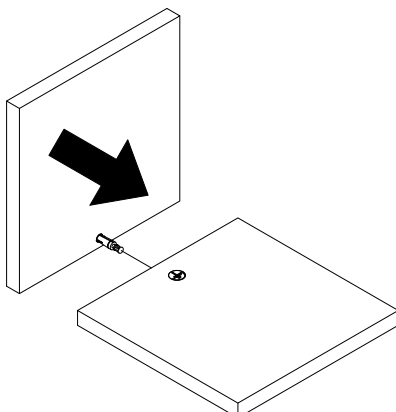

Press parts together so CAM BOLT inserts into edge hole.

4

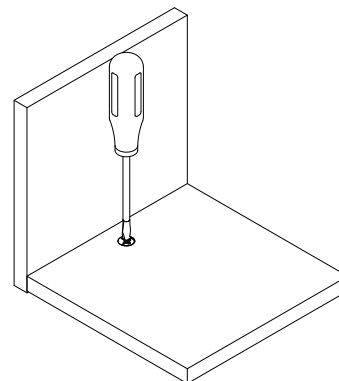

Using a screwdriver, turn the CAM LOCK clockwise to lock the CAM LOCK and CAM BOLT into their holes and fastening parts together.

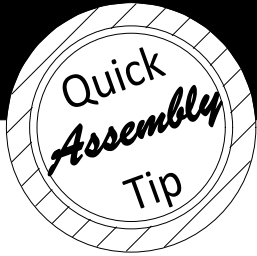

Before You Start

Please Note:

You may need to lightly tap the wood dowels into the holes during your assembly process.

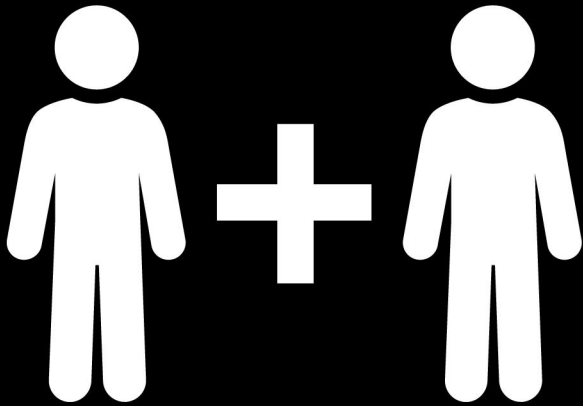
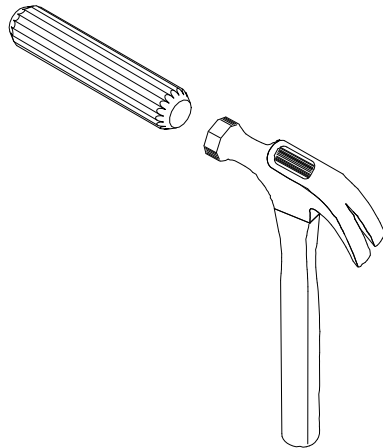

2 PEOPLE NEEDED FOR ASSEMBLY

**2 PERSONAS NECESITADAS
PARA LA ASAMBLEA**

**2 PERSONNES NÉCESSAIRES
POUR L'ASSEMBLAGE**

CAUTION: Failure to use 2 people for assembly could result in unit damage or personal injury.

PRECAUCIÓN: Si no se utilizan 2 personas para el ensamblaje, se pueden producir daños en la unidad o lesiones personales.

ATTENTION: Échec d'utiliser 2 personnes pour l'assemblage peut causer du dommage au meuble ou causer des blessures.

Board Identification

Not actual size

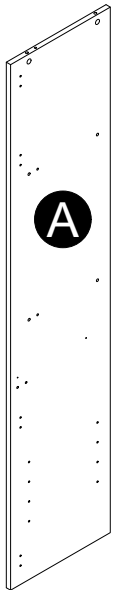

Left Panel
36383337010

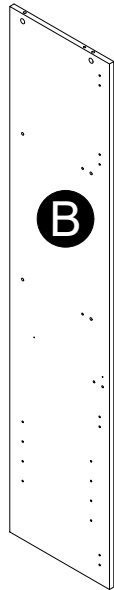

Right Panel
36383337020

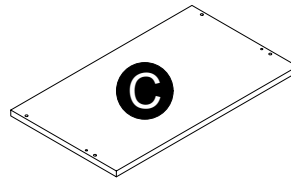

Top
36383337030

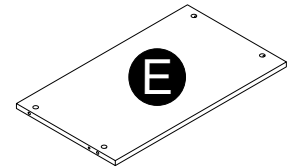

Center Fixed Shelf
36383337050

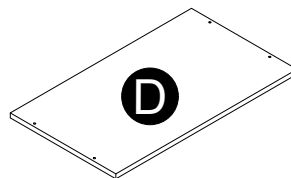

Bottom
36383337040

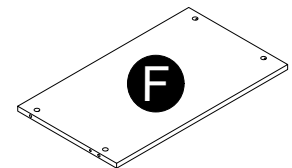

Upper Fixed Shelf
36383337060

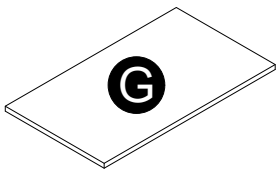

Adjustable Shelf
36383337070

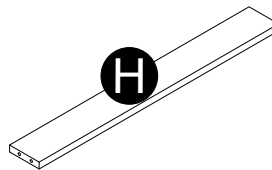

Brace
36383337080

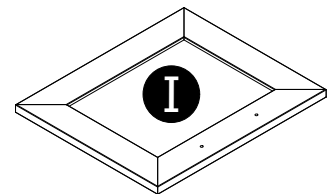

Upper Door Assembly (x2)
36383337090

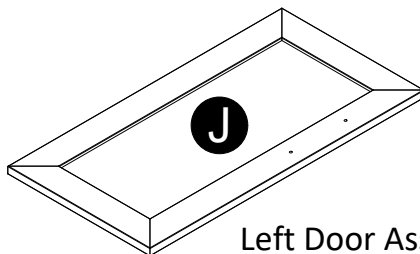

Left Door Assembly
36383337100

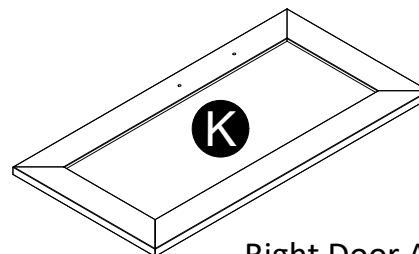

Right Door Assembly
36383337110

Board Identification

Not actual size

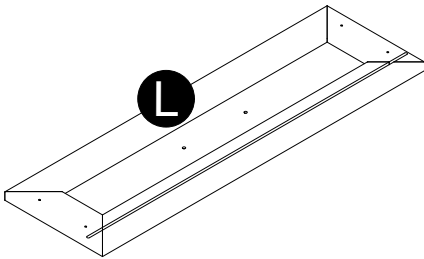

Drawer Front Assembly
36383337120

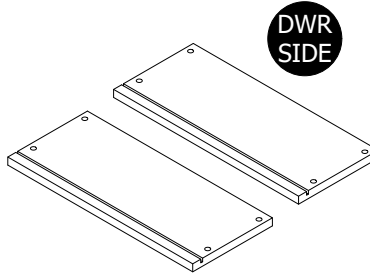

Drawer Side (x2)
399951490346200C

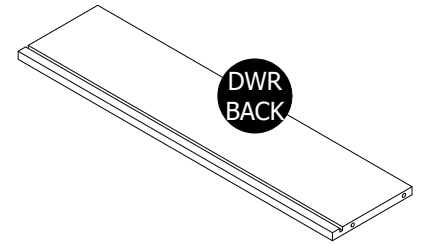

Drawer Back
39995149058840B

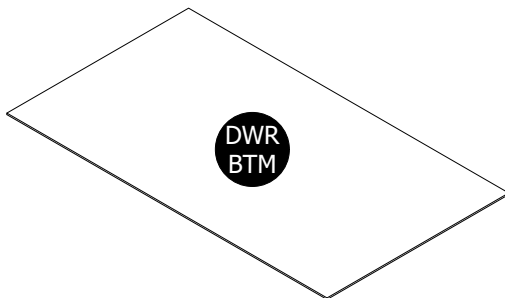

Drawer Bottom
39995340059910D

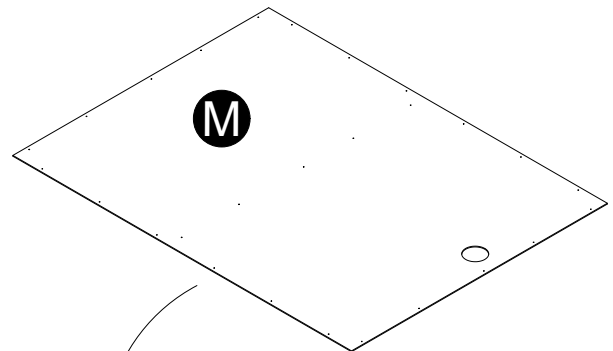

Upper Back Panel
K638333710

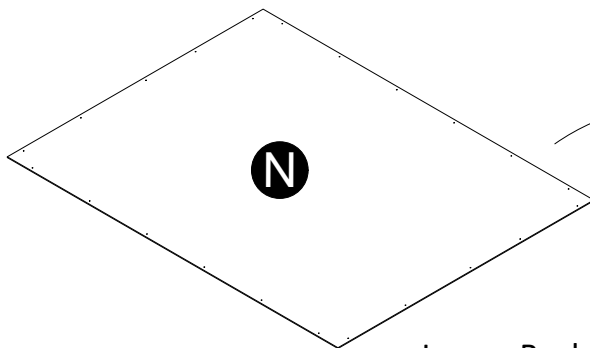

Lower Back Panel
K638333720

These pieces are paperboard construction. They are not made from wood, but are required for the assembly of your unit.

Board Identification

These pieces are paperboard construction. They are not made from wood, but are required for the assembly of your unit.

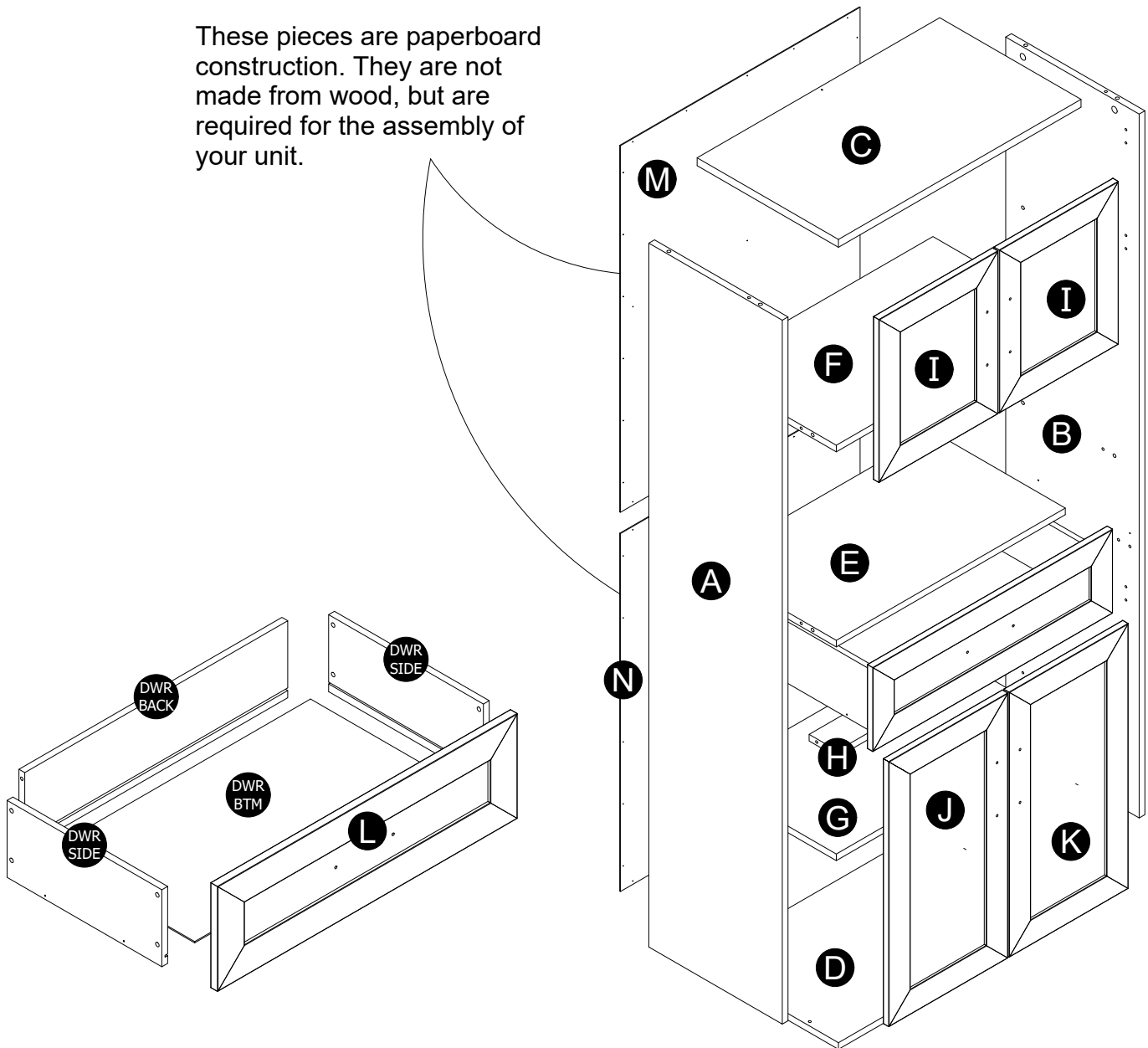

For this item we provide extra hardware.
Please be aware that you will not use all the hardware provided.

Part List

Actual Size

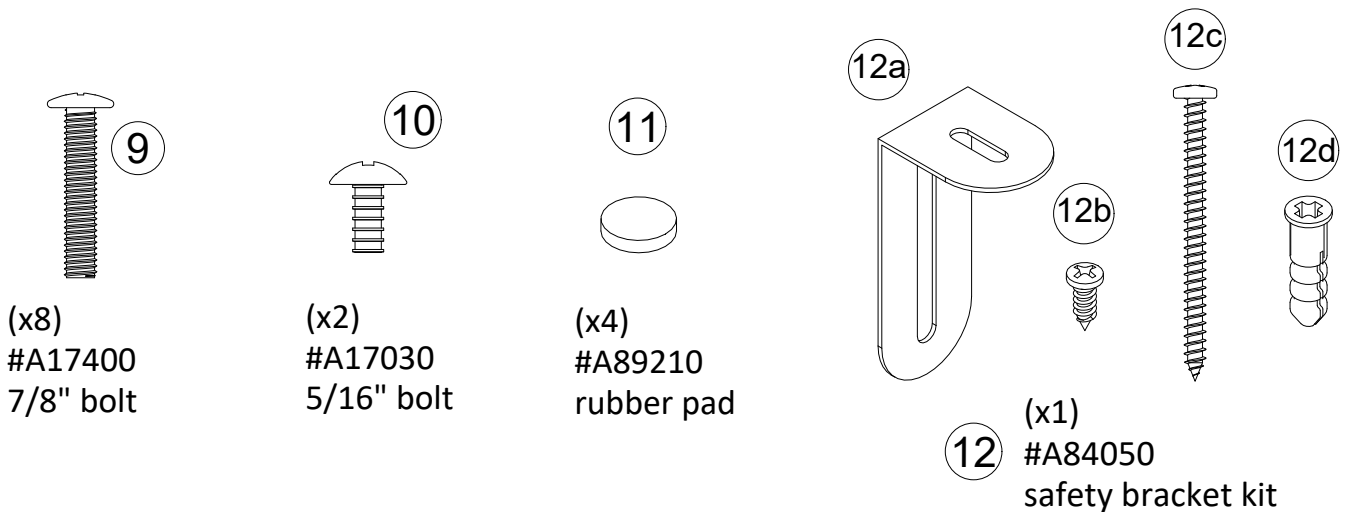
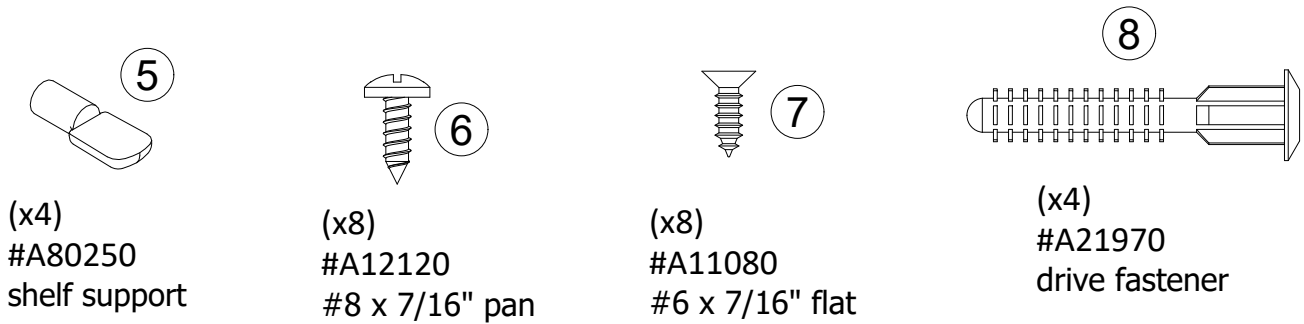
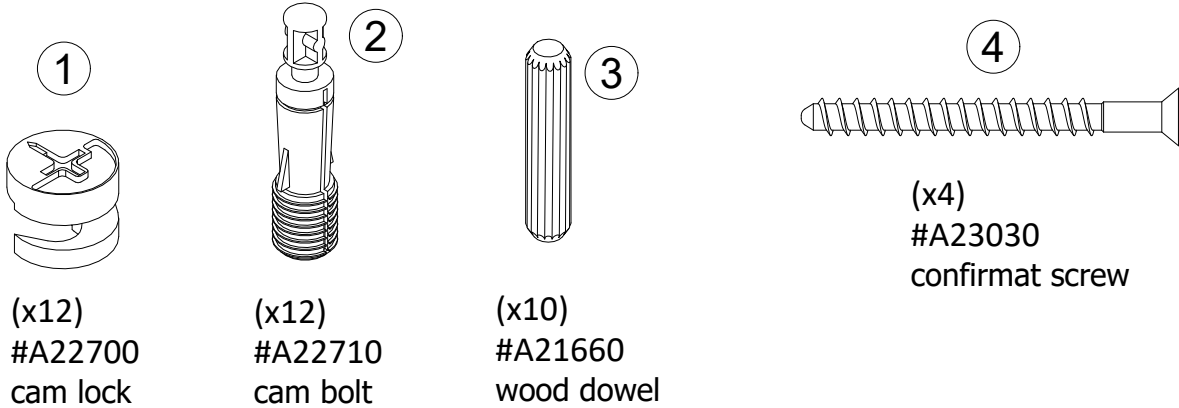

Not Actual Size

Part List

Not Actual Size

13



(x44)
#A21110
nail

Actual Size

14a



left cabinet member

14b



right cabinet member

14c

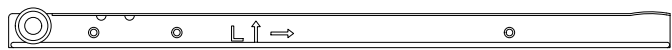

left drawer member

14d

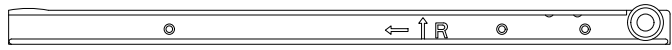

right drawer member

14

(x1)
#A56750
drawer slide pkg.

15

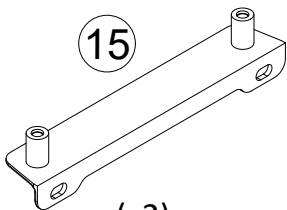

(x2)
#A54520
plastic bracket

16

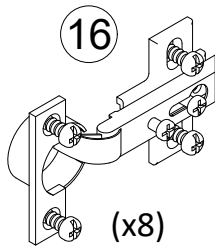

(x8)
#A65615
euro hinge

17

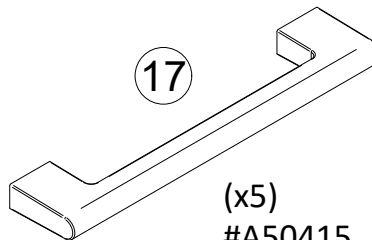

(x5)
#A50415
handle

18

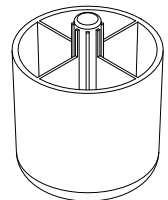

(x4)
#A43105
plastic foot

STEP 1

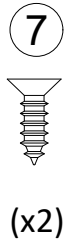
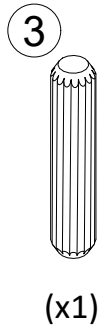
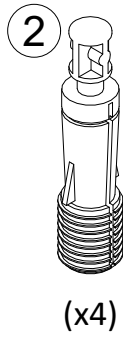
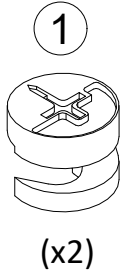
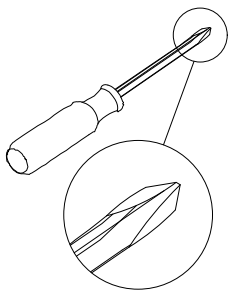

14a

left cabinet member
(x1)

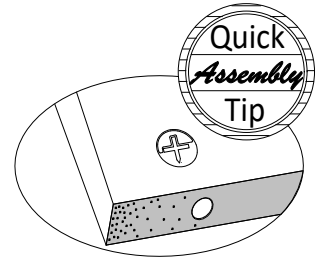

Proper orientation of CAM LOCK

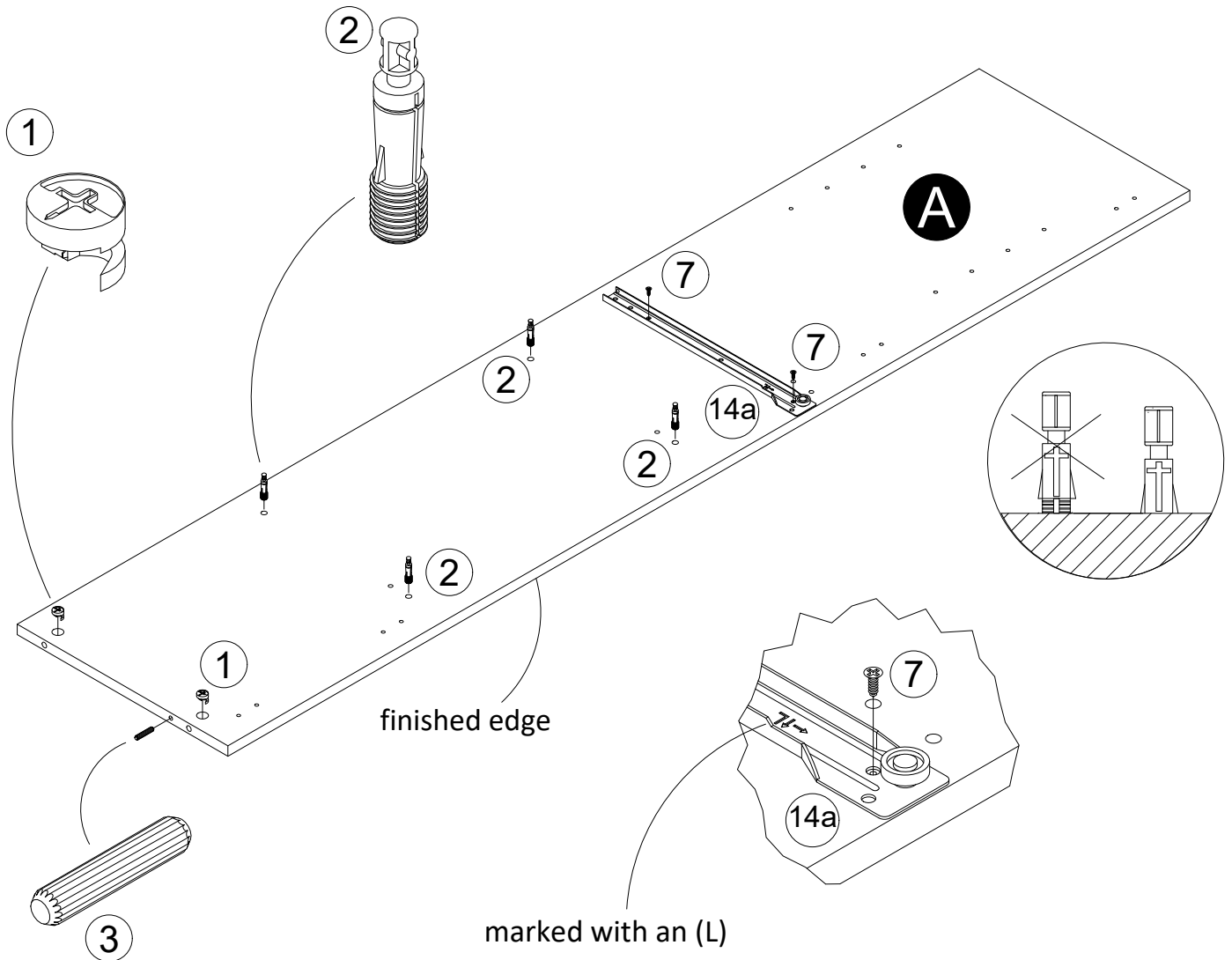

STEP 2

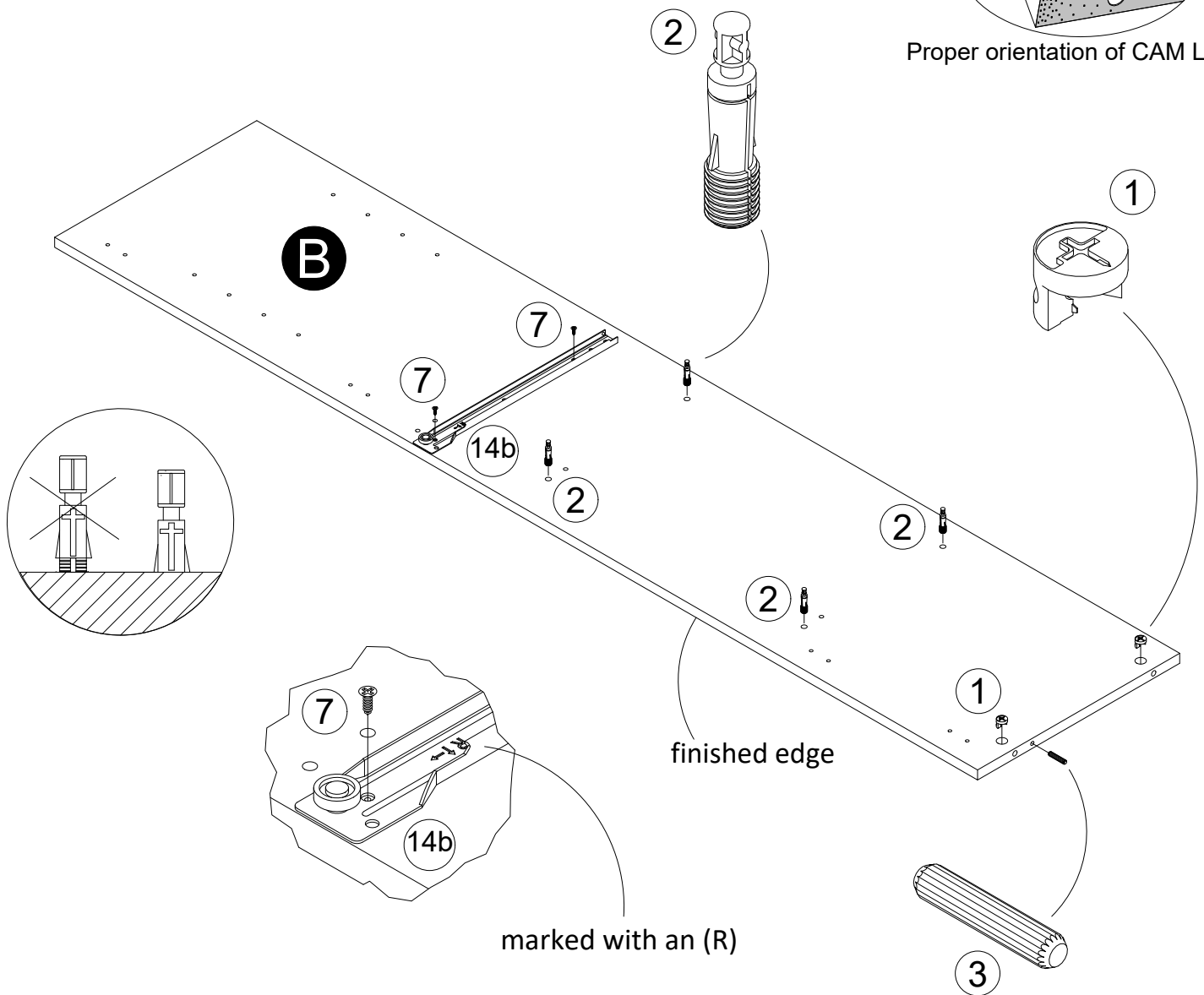
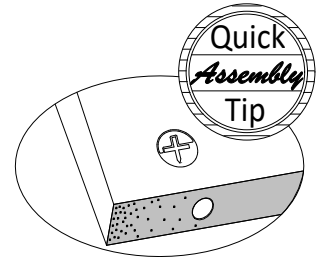
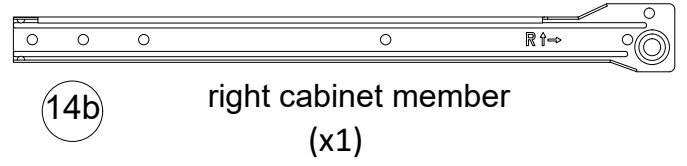
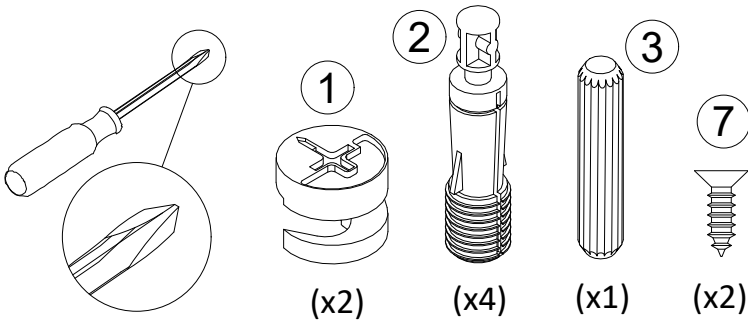

STEP 3

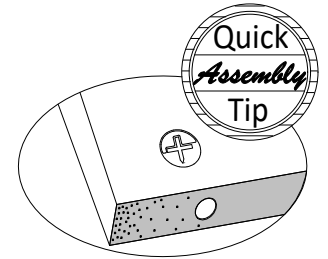
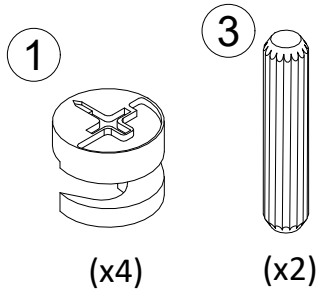

Proper orientation of CAM LOCK

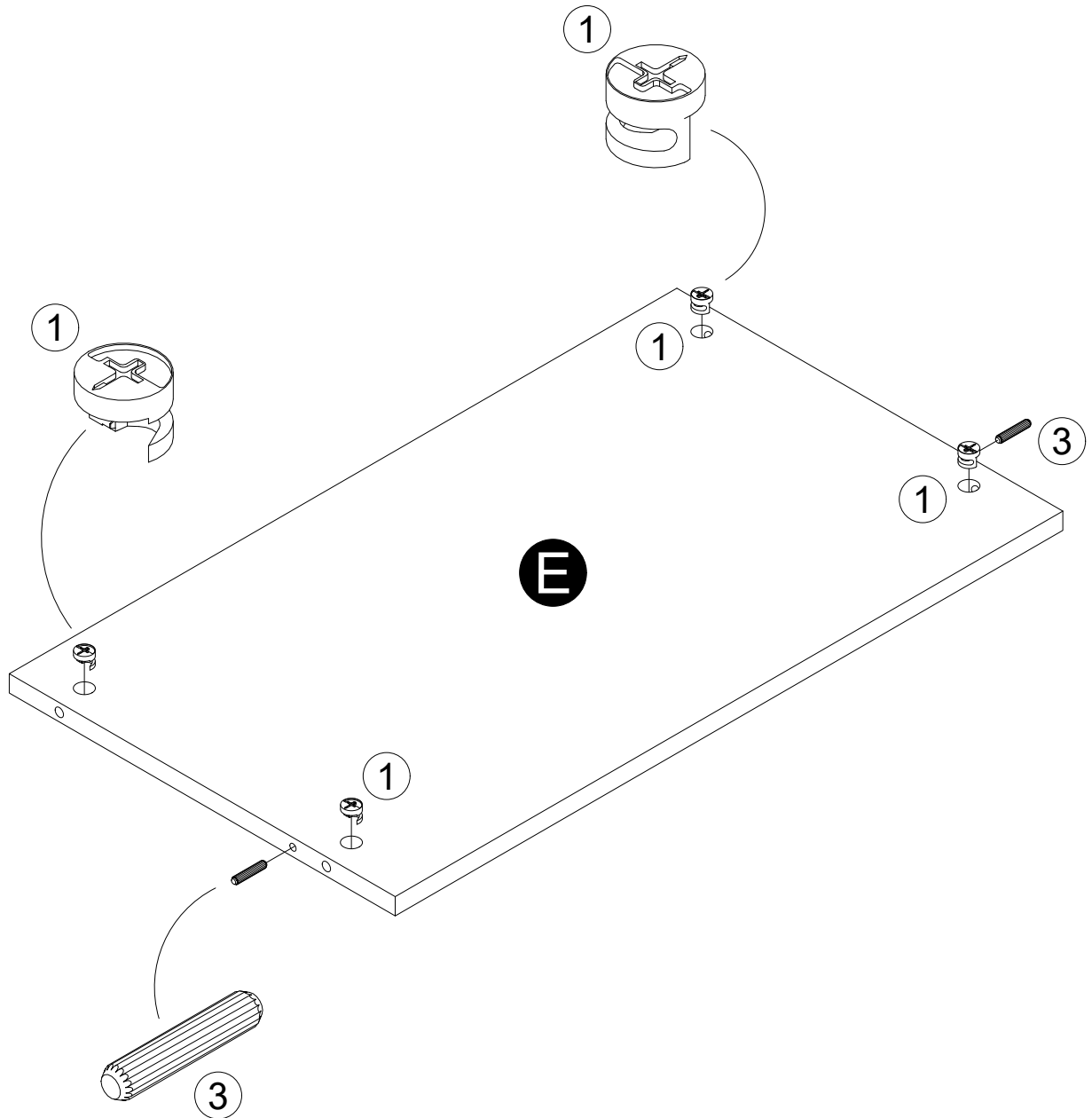

STEP 4

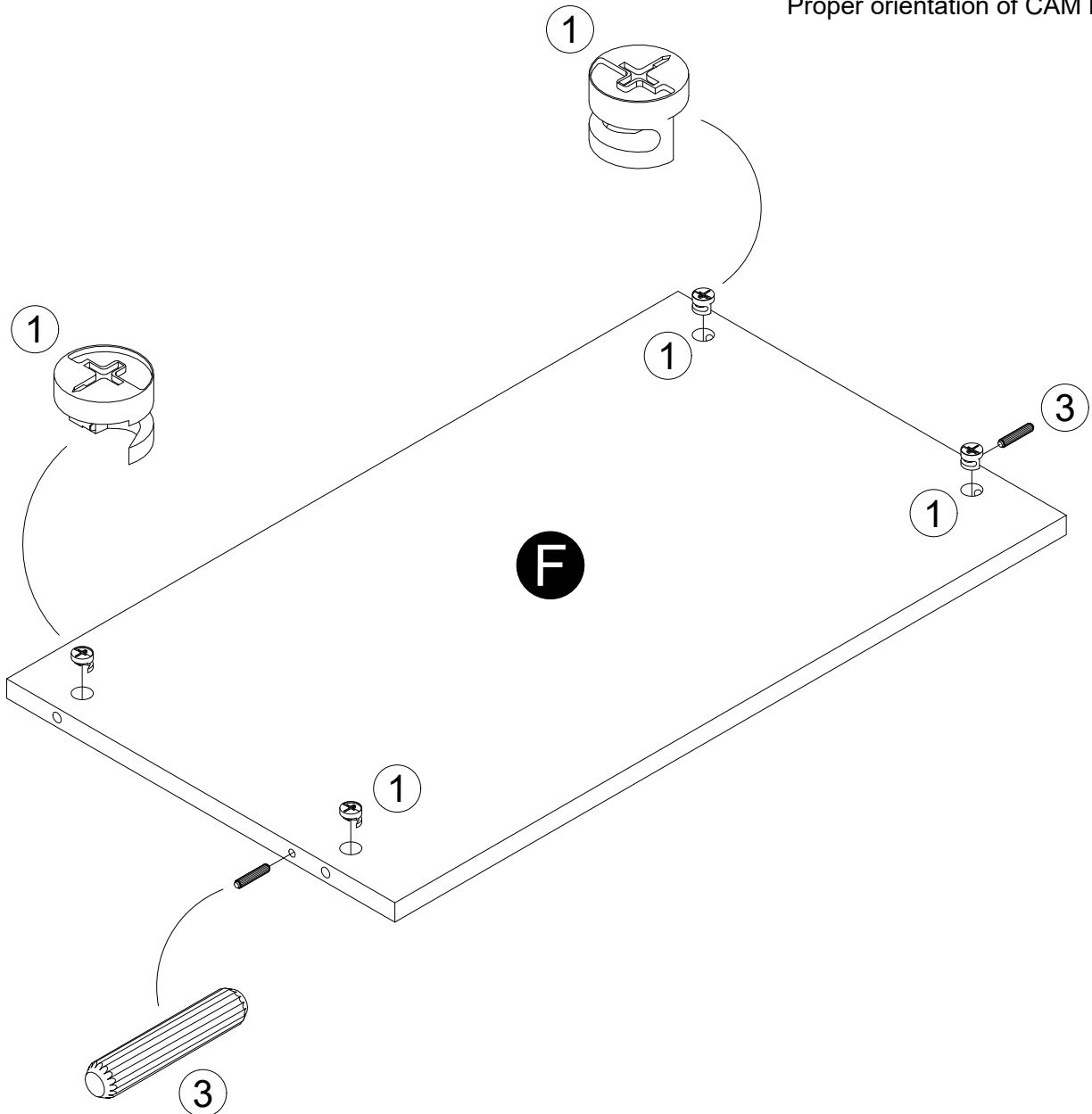
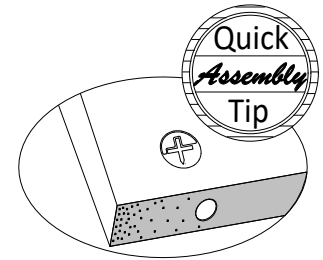
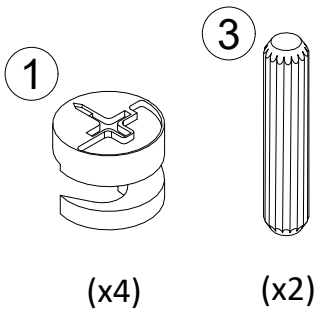

STEP 5

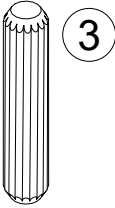

(x4)

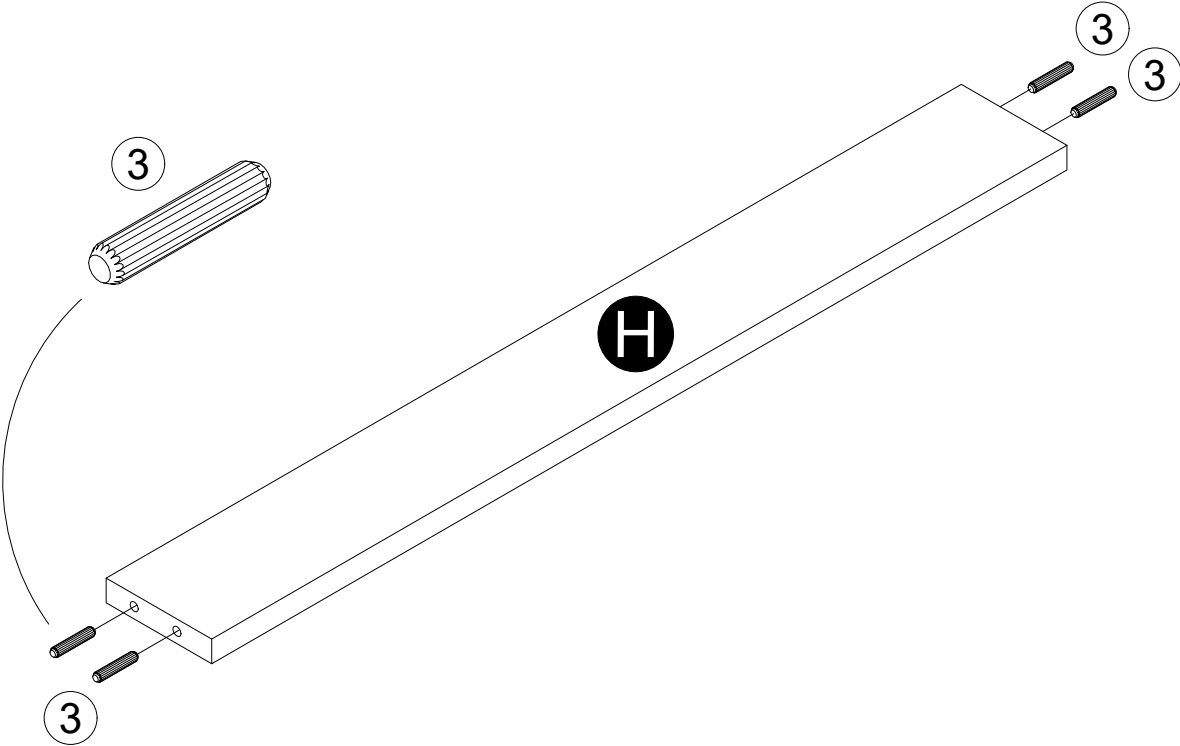

STEP 6

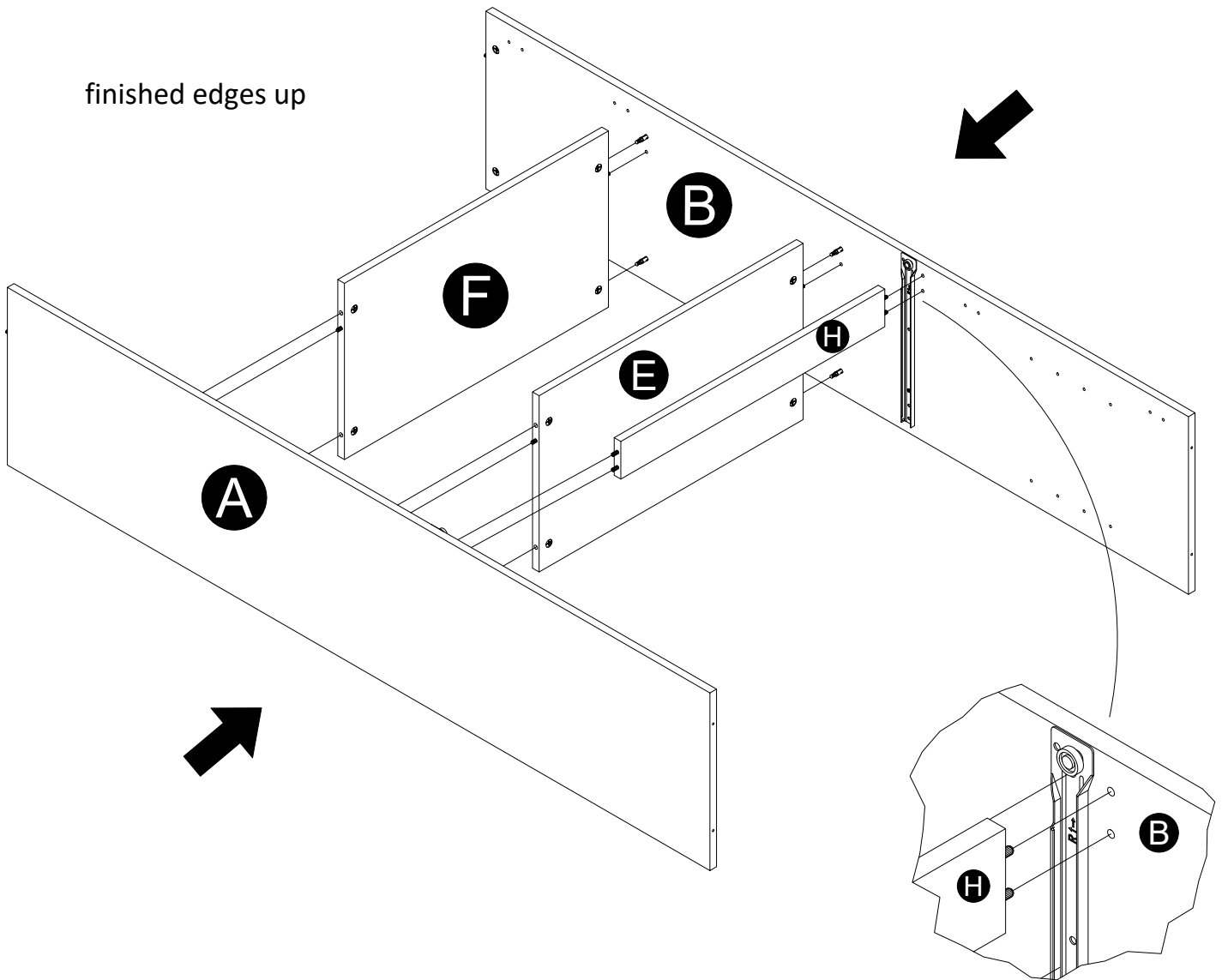
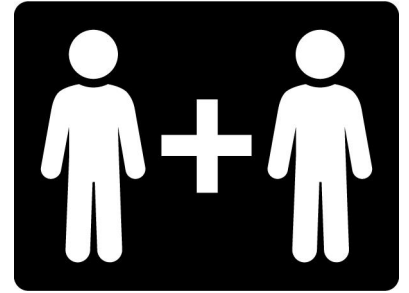
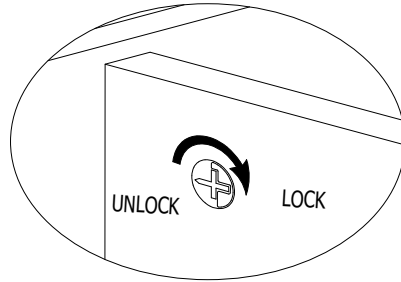
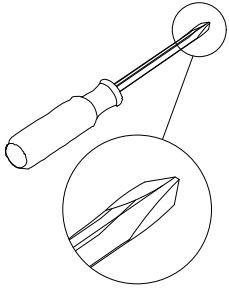

finished edges up



STEP 7

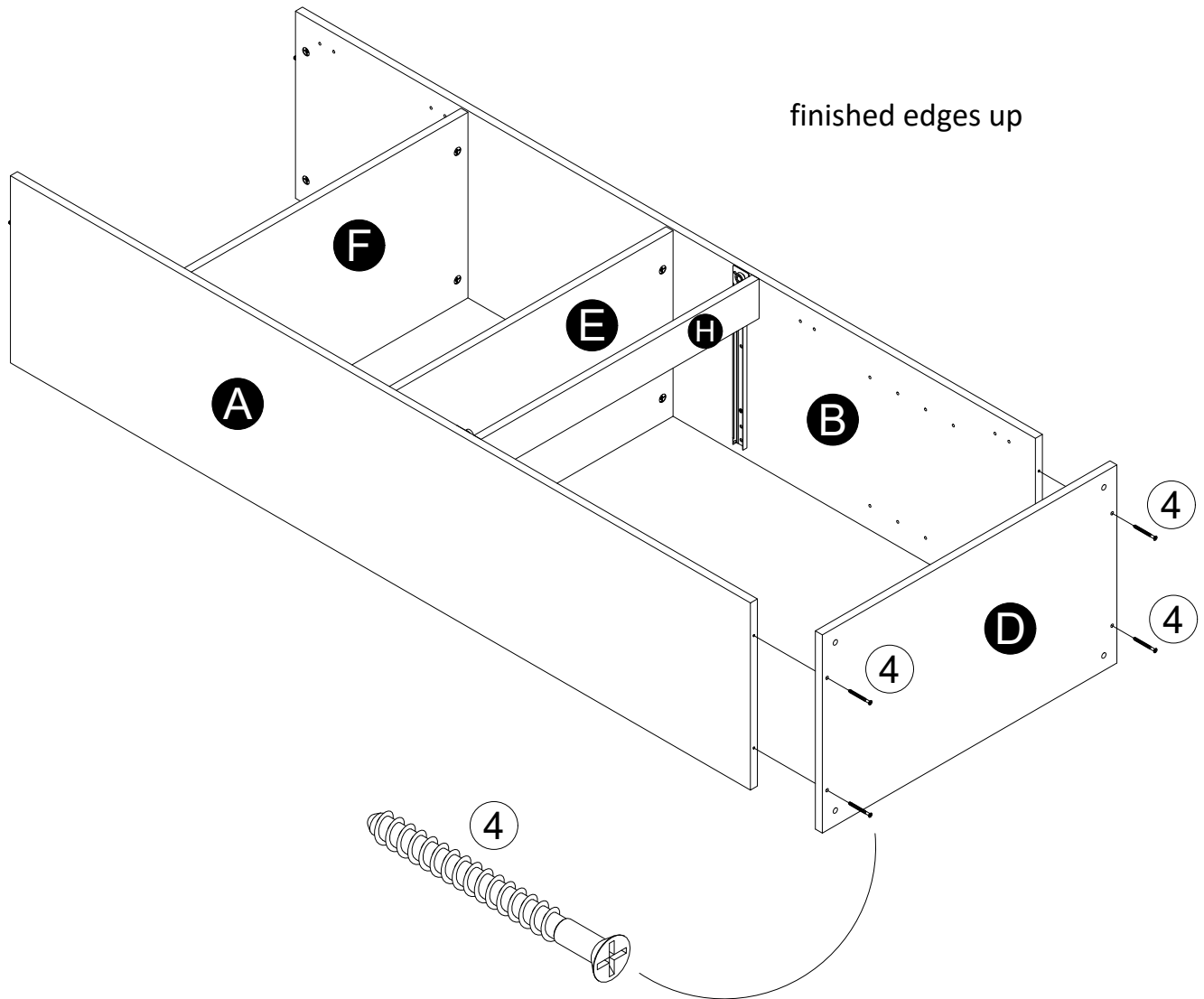
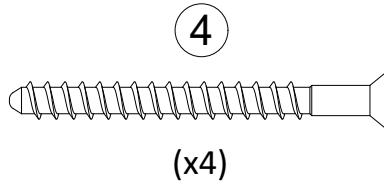
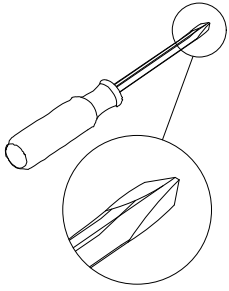

STEP 8

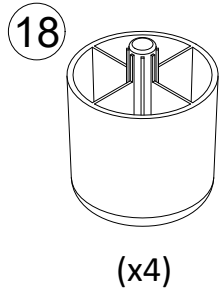
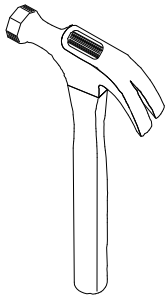

Note: You may need to tap feet with a hammer to fully insert.

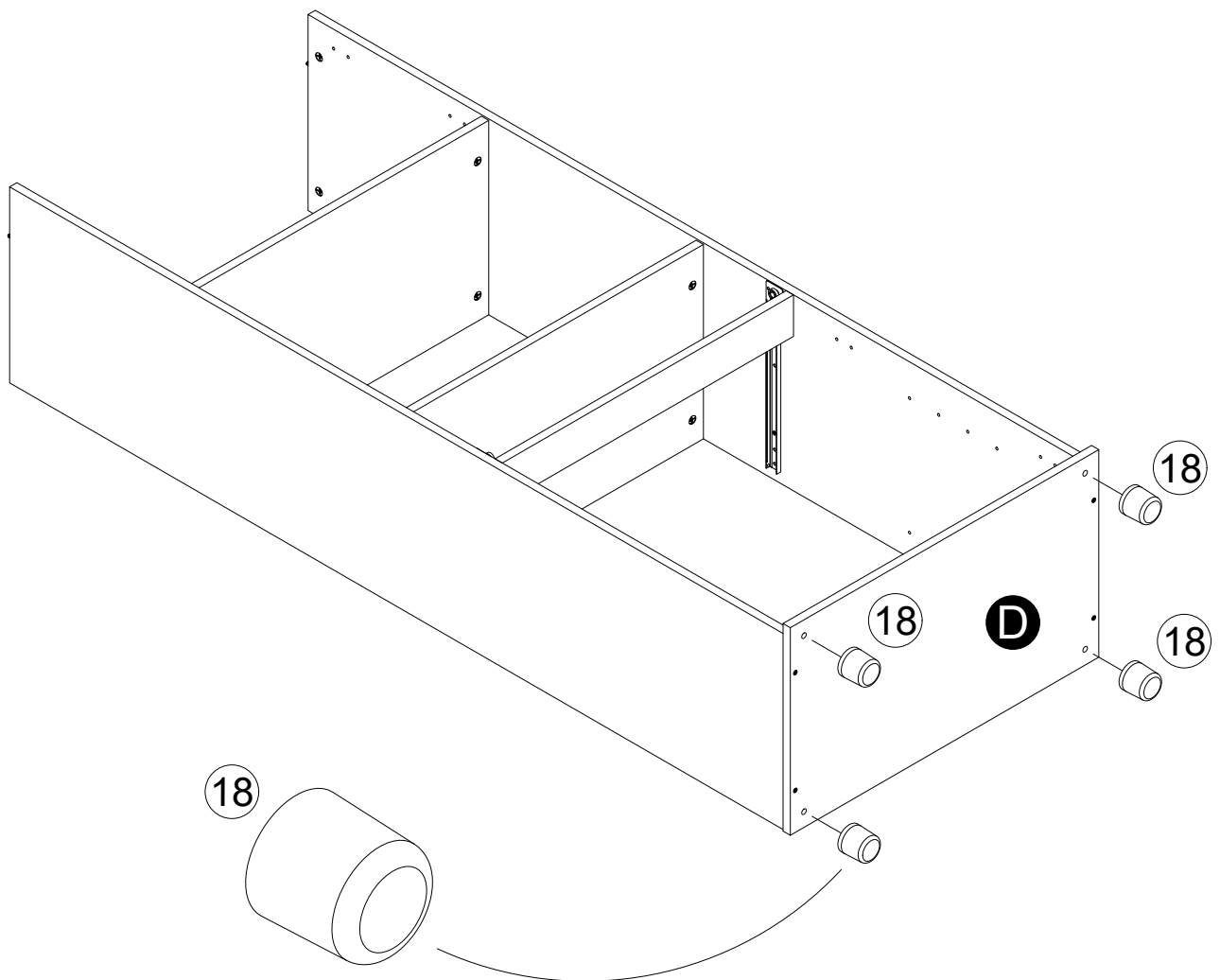

STEP 9

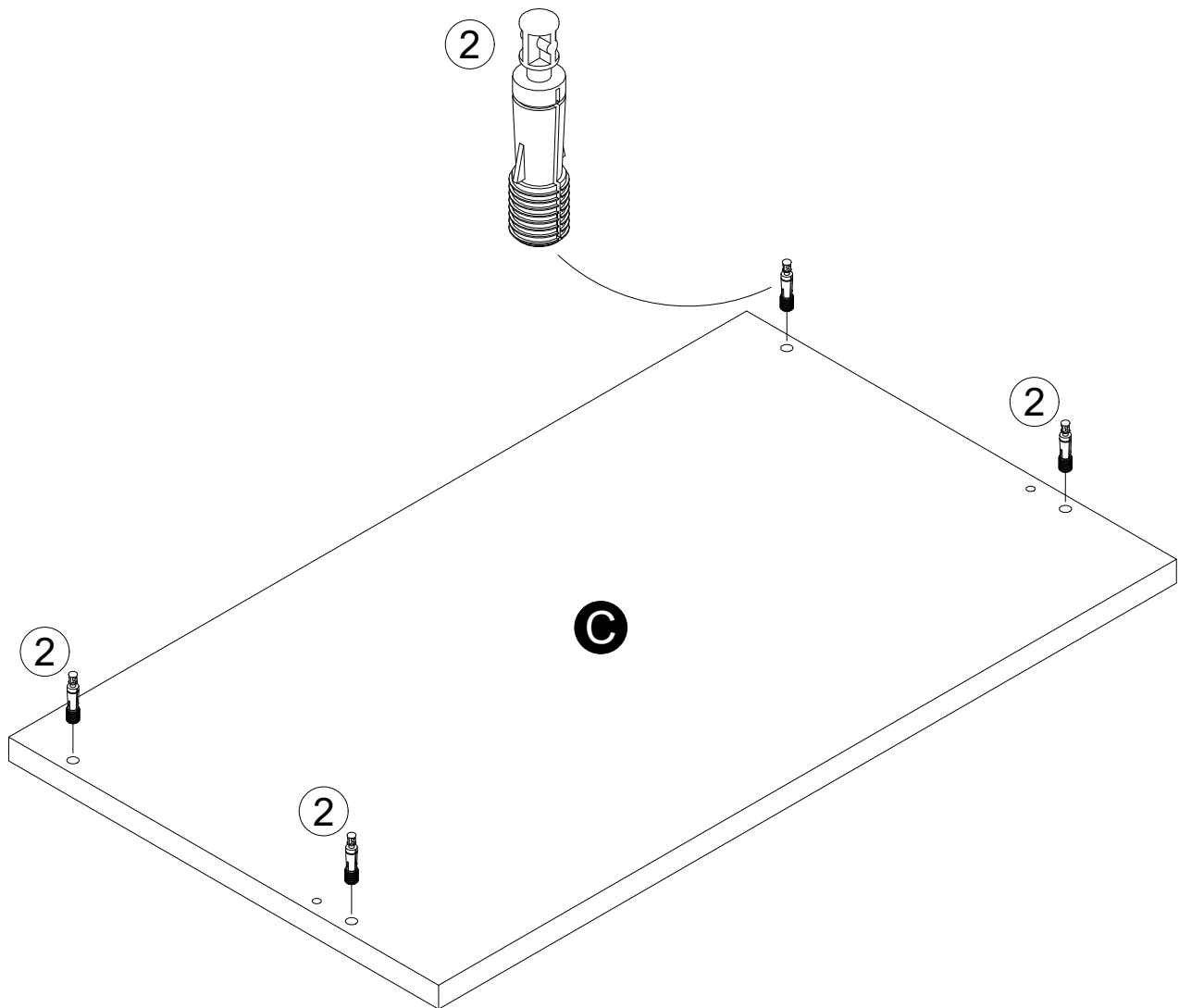
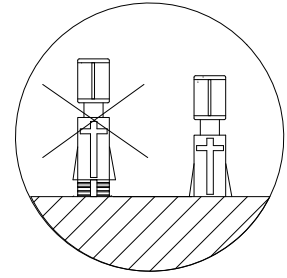
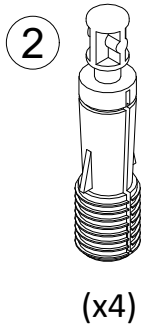

STEP 10

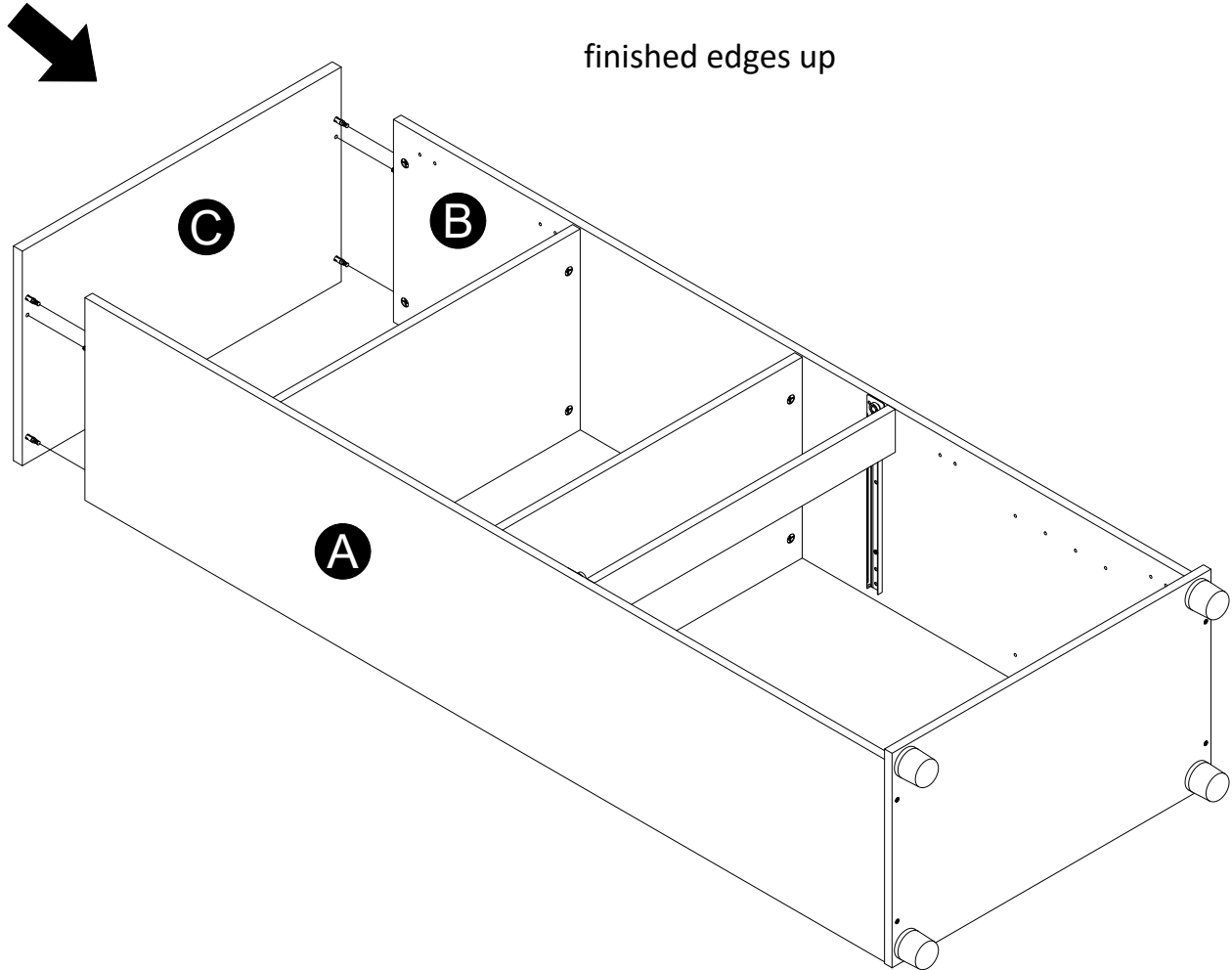
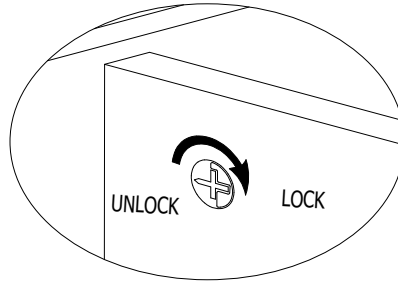
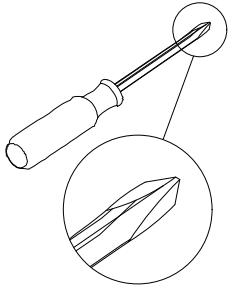

STEP 11

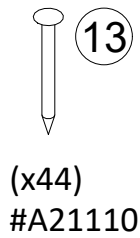
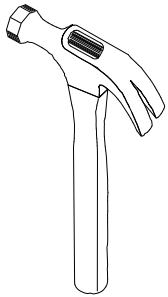

IMPORTANT! THE BACK PANEL IS A STRUCTURAL PART OF THIS UNIT AND MUST BE INSTALLED PROPERLY.

Carefully turn the cabinet over on it's front side. Position Upper Back Panel as shown. Align squarely with outer edges. Flush bottom edge of Upper Back Panel with bottom edge of Center Fixed Shelf (E) and nail straight into back edges of Left Panel, Right Panel & Top. Position Lower Back Panel as shown. Align squarely with outer edges. Flush bottom edge of Lower Back Panel with bottom edge of Bottom (D) and nail straight into back edges of Left Panel, Right Panel, Bottom & Center Fixed Shelf.

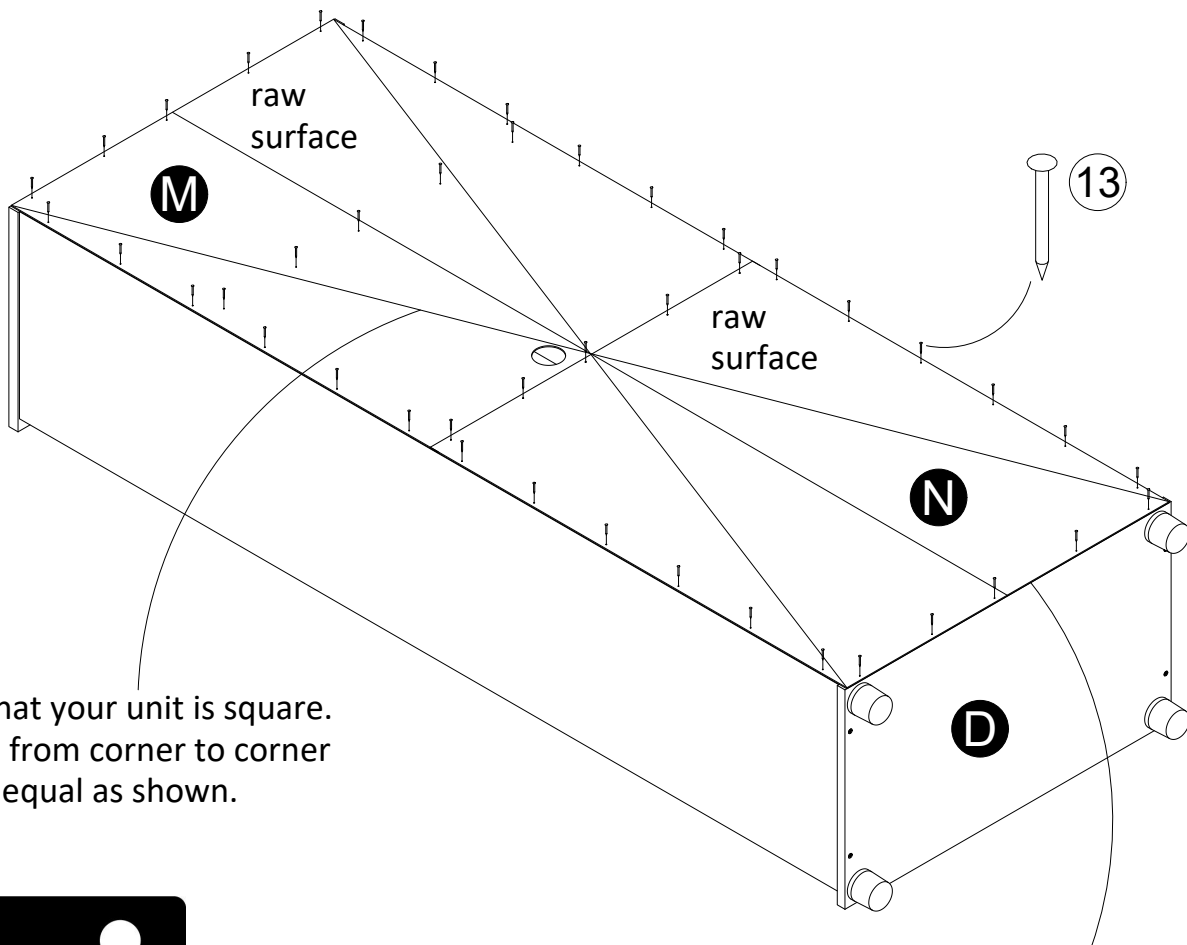

Assure that your unit is square. Distance from corner to corner must be equal as shown.

Flush bottom edge of the Lower Back Panel with the bottom edge of bottom (D).

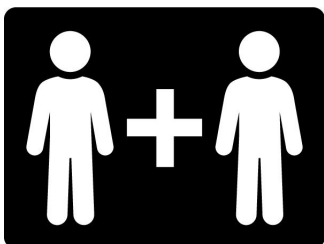

STEP 12

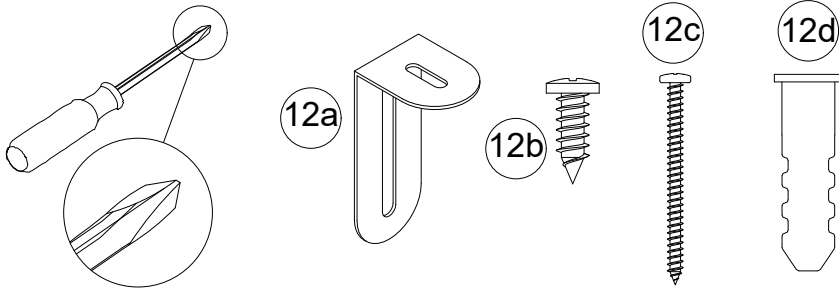

For Masonry, Concrete, or other wall materials:
Consult your local hardware store for appropriate anchors to securely attach the safety bracket.

IMPORTANT: THIS UNIT MUST BE SECURE TO THE WALL TO HELP PREVENT TIPOVER. FOLLOW THESE INSTRUCTIONS TO INSTALL THE ANTI-TIPPING SAFETY BRACKET PROVIDED WITH THIS PRODUCT.

WARNING

Serious or fatal crushing injuries can occur from furniture tipover.
To prevent tipover:
 * Install tipover restraint provided
 * Place heaviest items in the lowest drawers
 * Unless specifically designed to accommodate, do not set TVs or other heavy objects on the top of this product
 * Never allow children to climb or hang on drawers, door, or shelves
 * Never open more than one drawer at a time
Use of tipover restraints may only reduce, but not eliminate the risk of tipover

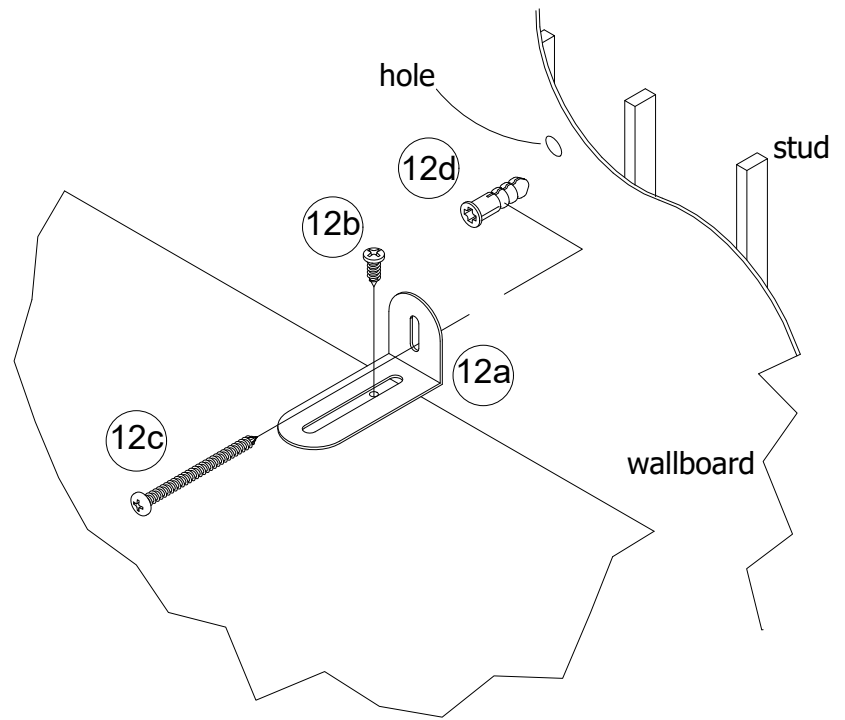

OPTION 1: Attachment into a wall stud (preferred method)

Using a stud finder, locate a stud in the wall. Place your unit against the wall, with the safety bracket aligned in this location. To make driving the screw easier, you can drill a 1/8" diameter pilot hole (3mm) through the safety bracket into the stud. Drive the screw through the safety bracket into the wall stud. Tighten the screw that was not fully tightened in step 1.

OPTION 2: Attachment into drywall

Locate your unit where desired against a wall and mark the wall through the safety bracket, then move your unit aside. Drill a 3/16" diameter hole (5mm) into the wallboard. Tap the wall anchor into the hole until it is flush. Move your unit into location and fasten the wall bracket to the wall anchor with the screw. Tighten the screw that was not fully tightened in step 1.

STEP 13

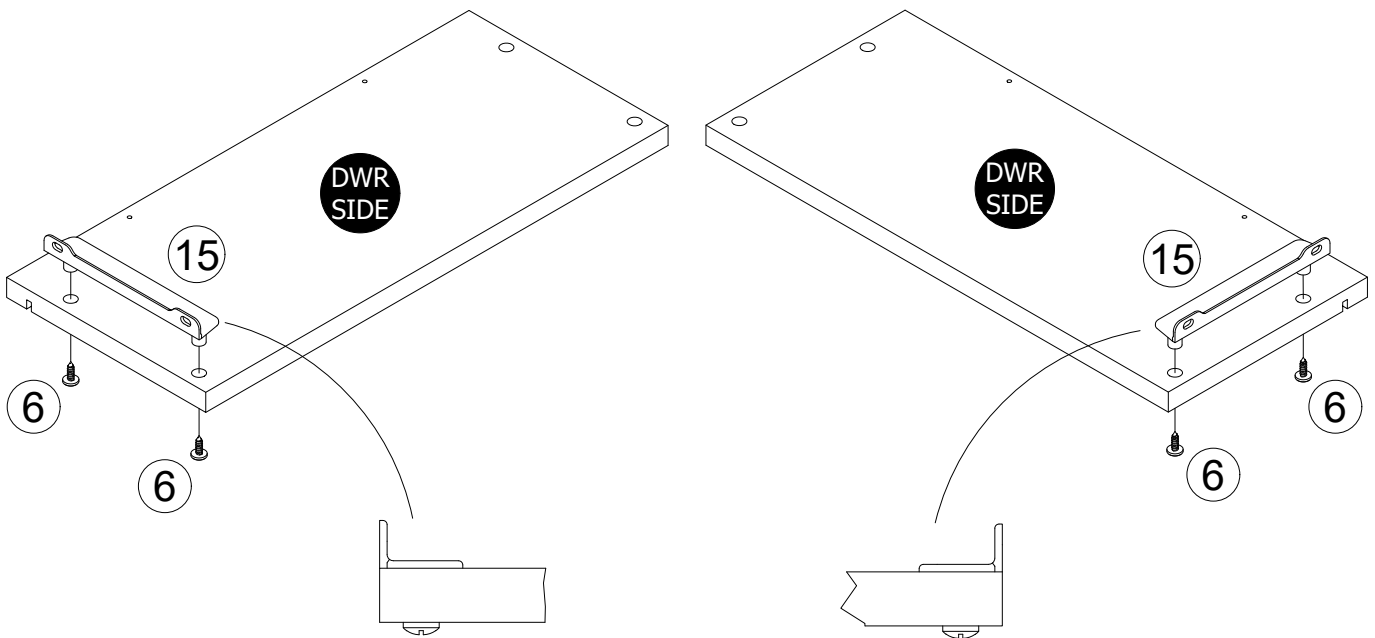
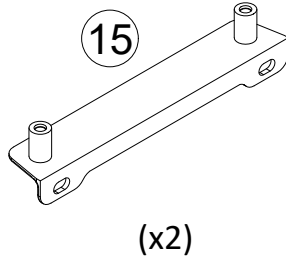
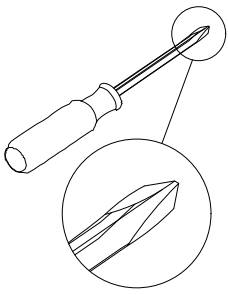

STEP 14

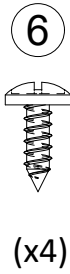
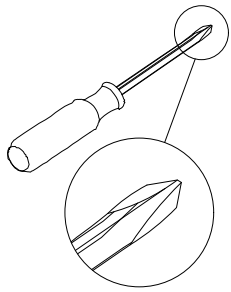

Center the groove in the drawer sides with the groove in the drawer front (L). Attach as shown with screws (6).

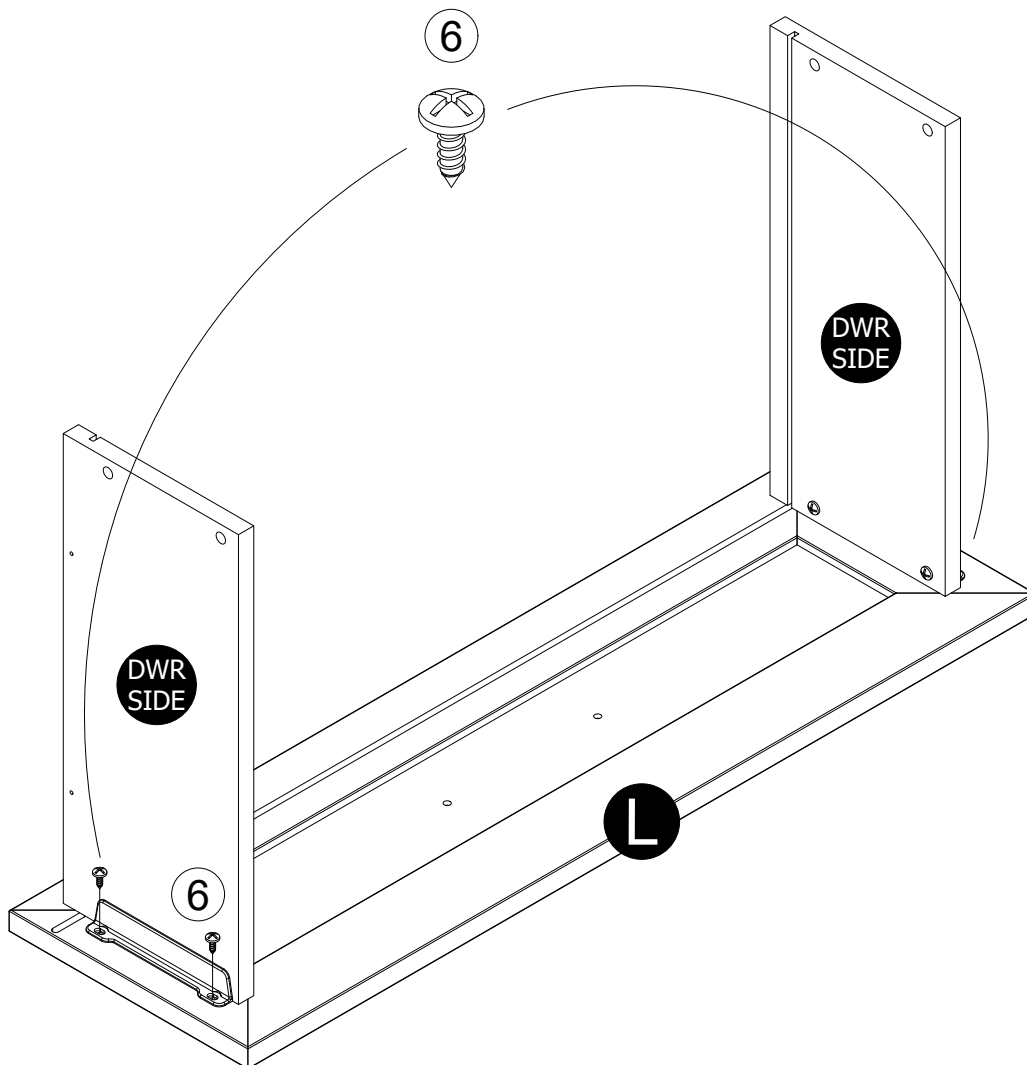

STEP 15

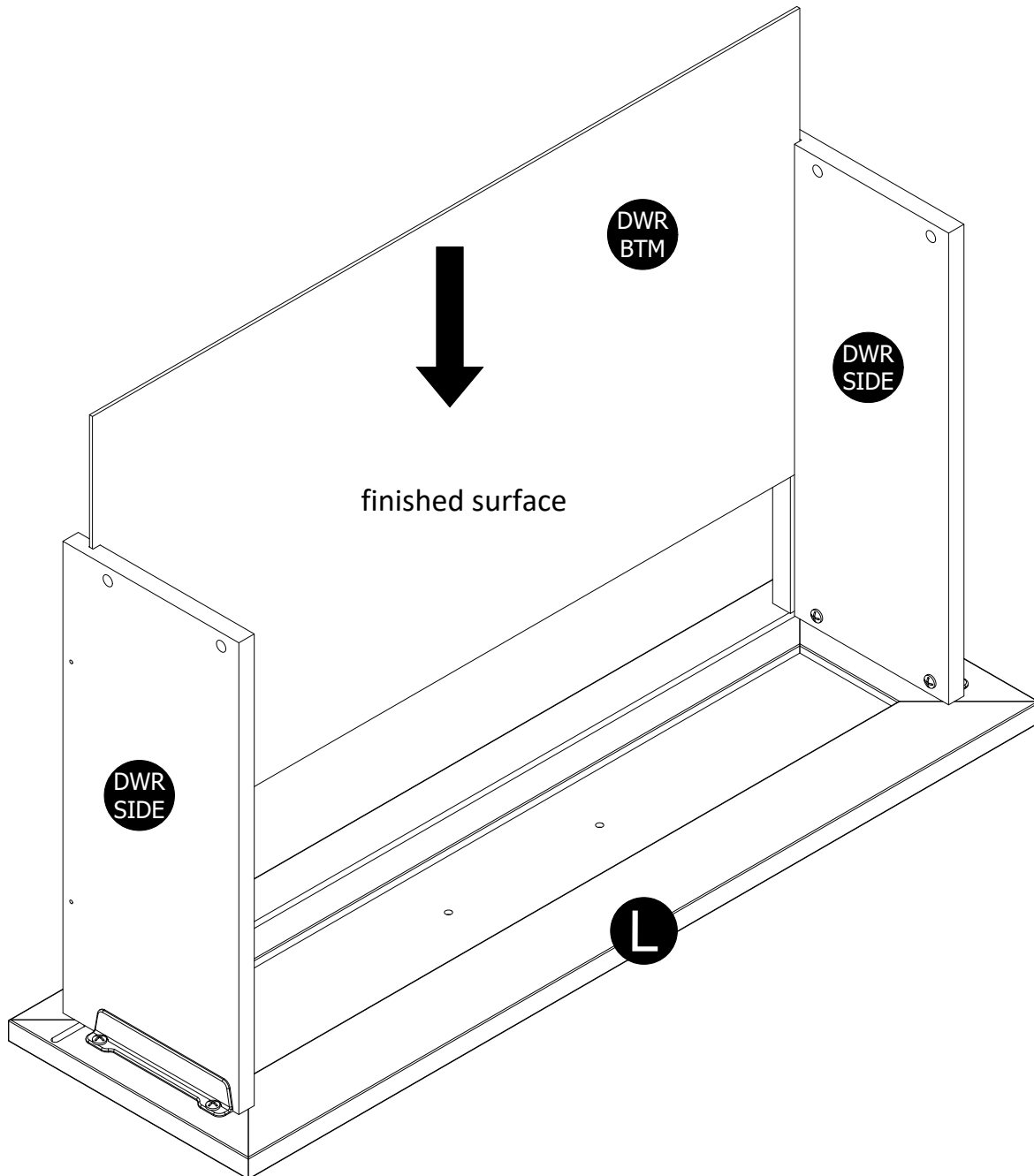

STEP 16

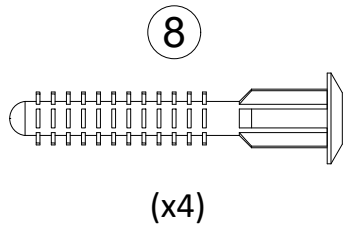
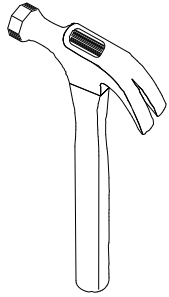

Tap the drive fasteners (8) lightly with a hammer to securely fasten.

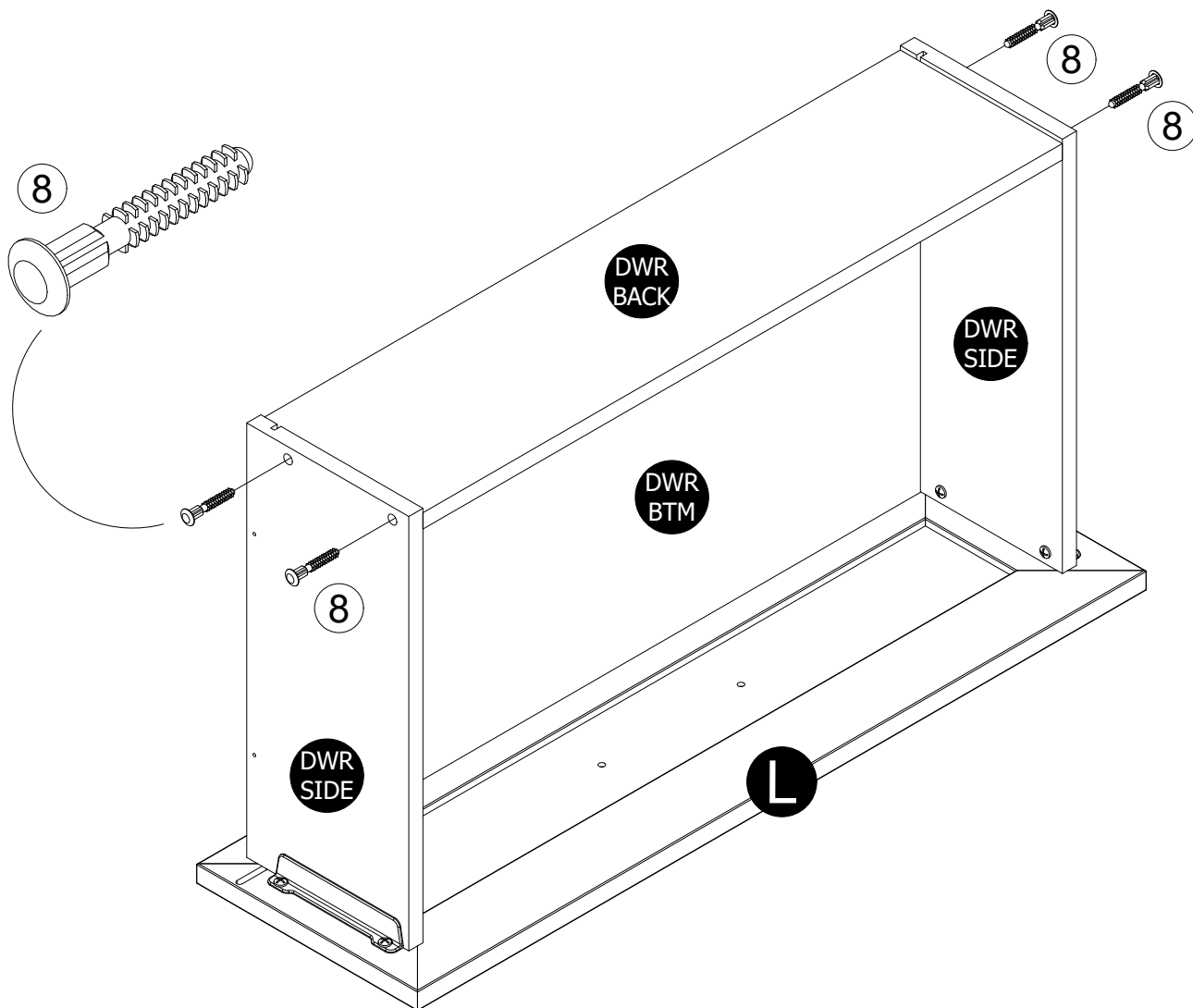

STEP 17

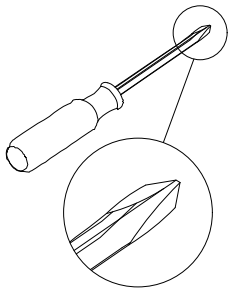

(x2)



(x4)

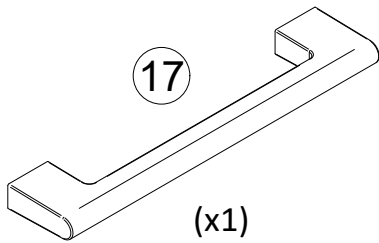
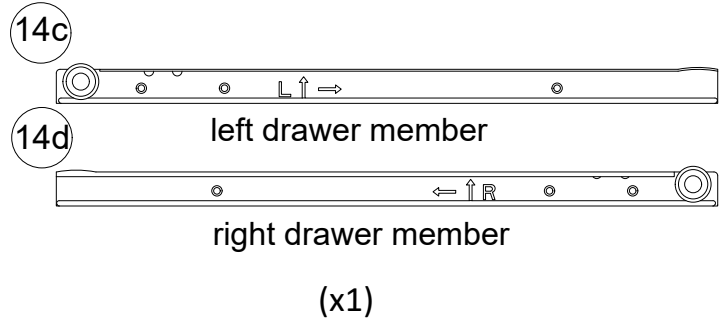

Attach the slides first then the handle.

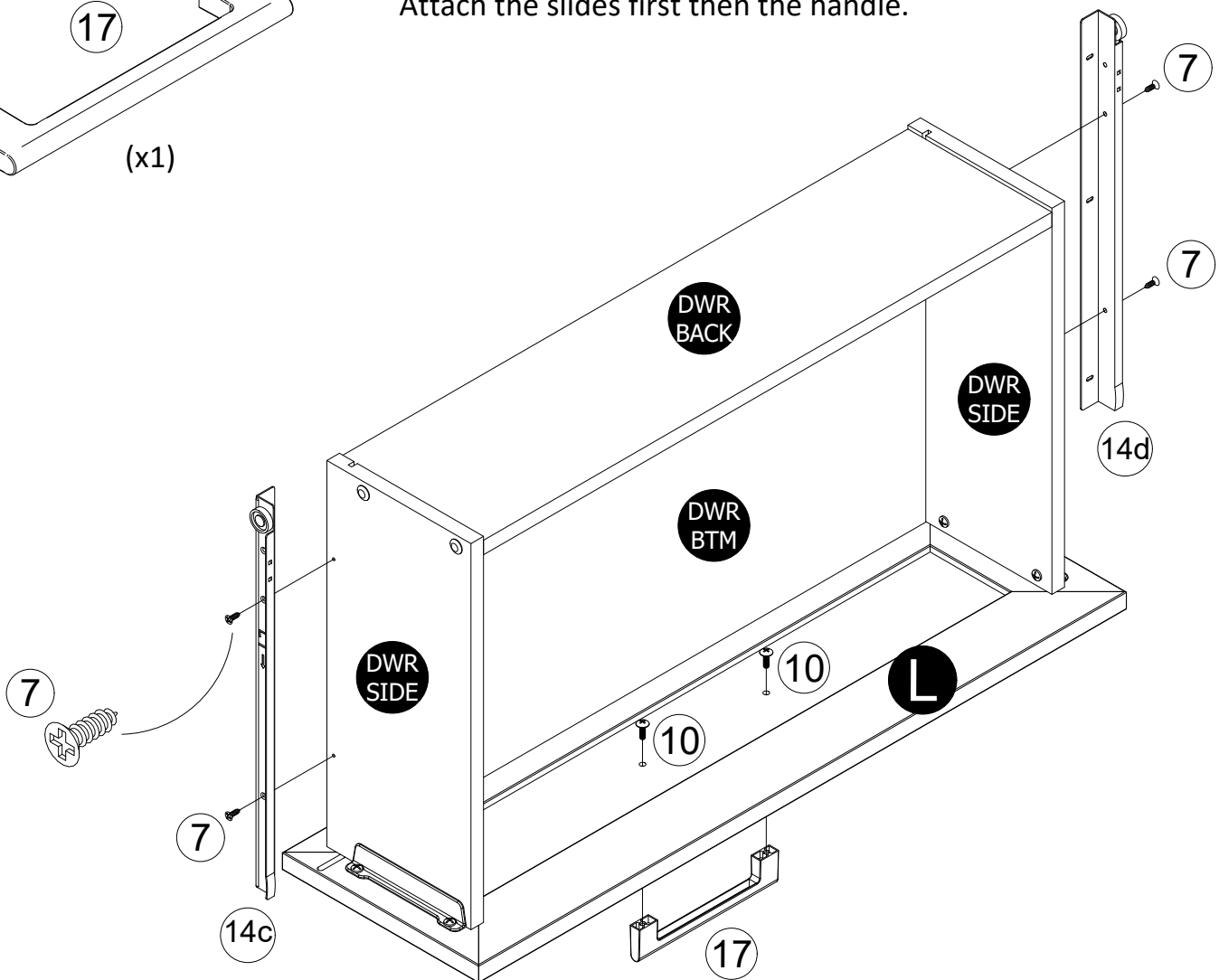

STEP 18

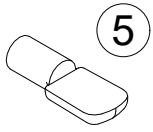

(x4)

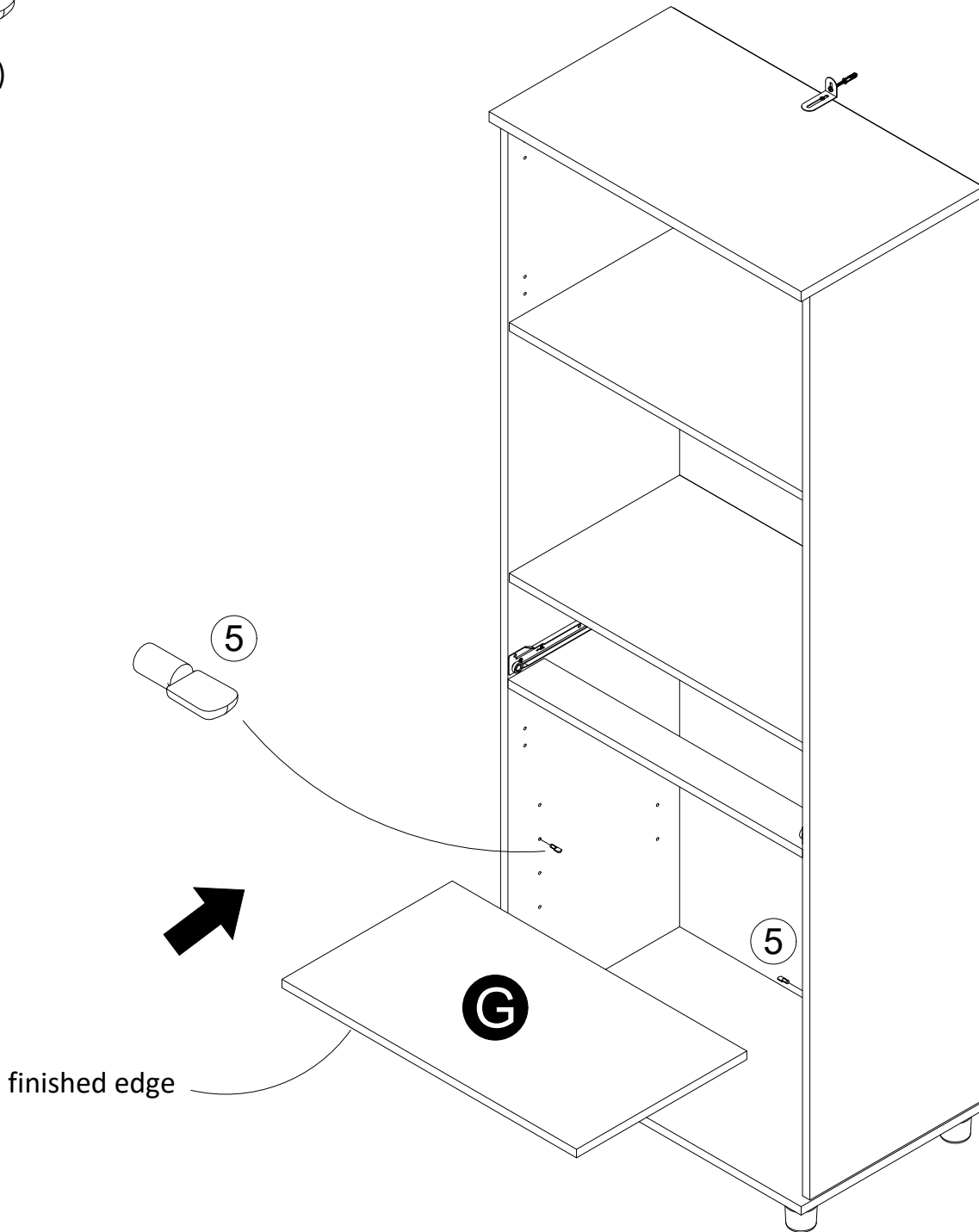

STEP 19

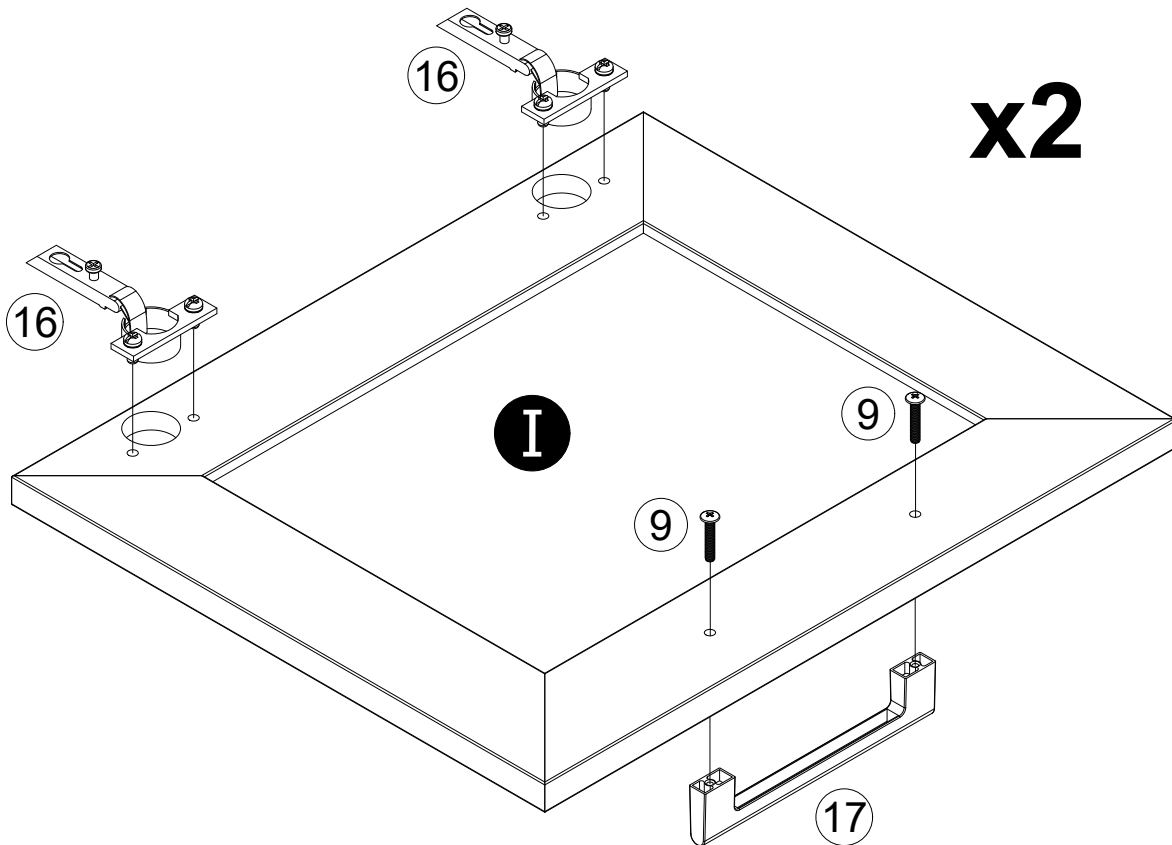
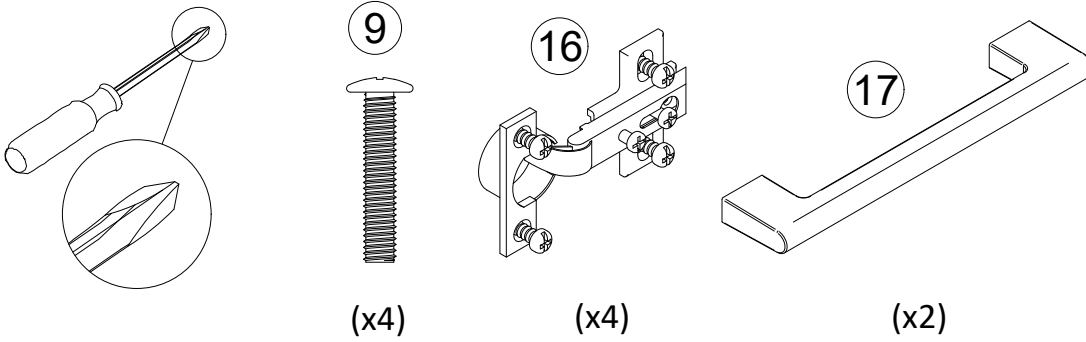

STEP 20

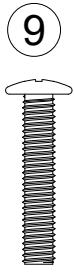
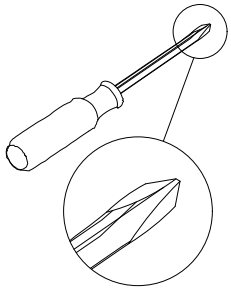

(x2)

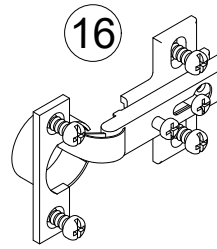

(x2)

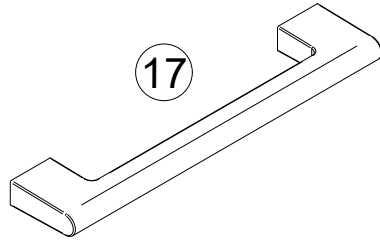

(x1)

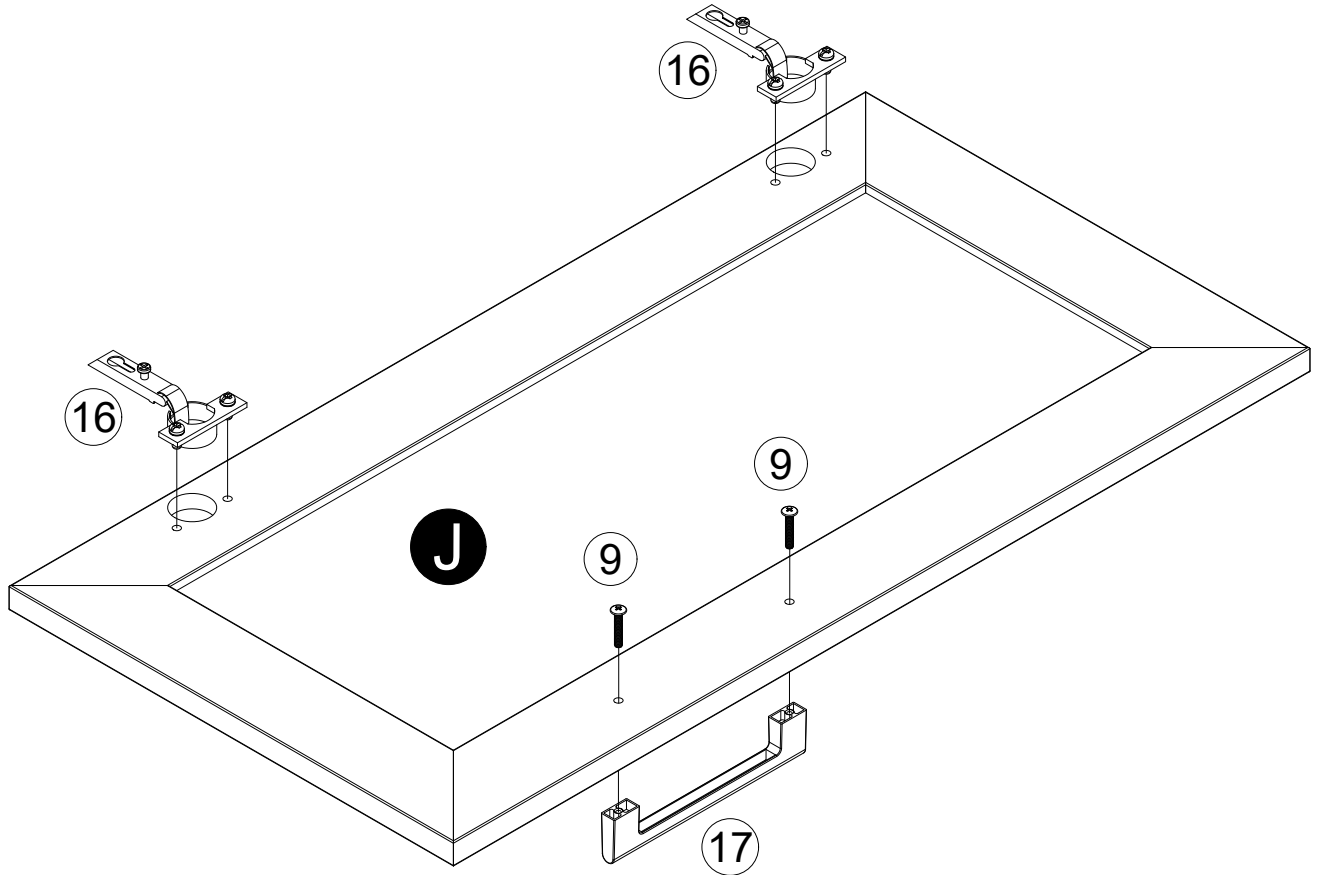

STEP 21

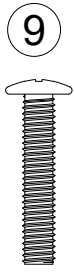
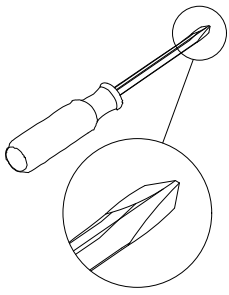

(x2)

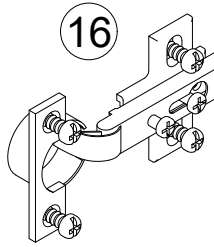

(x2)

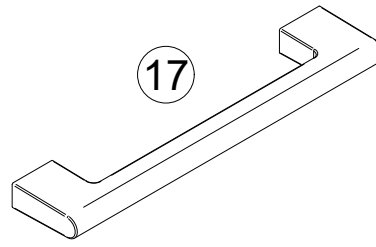

(x1)

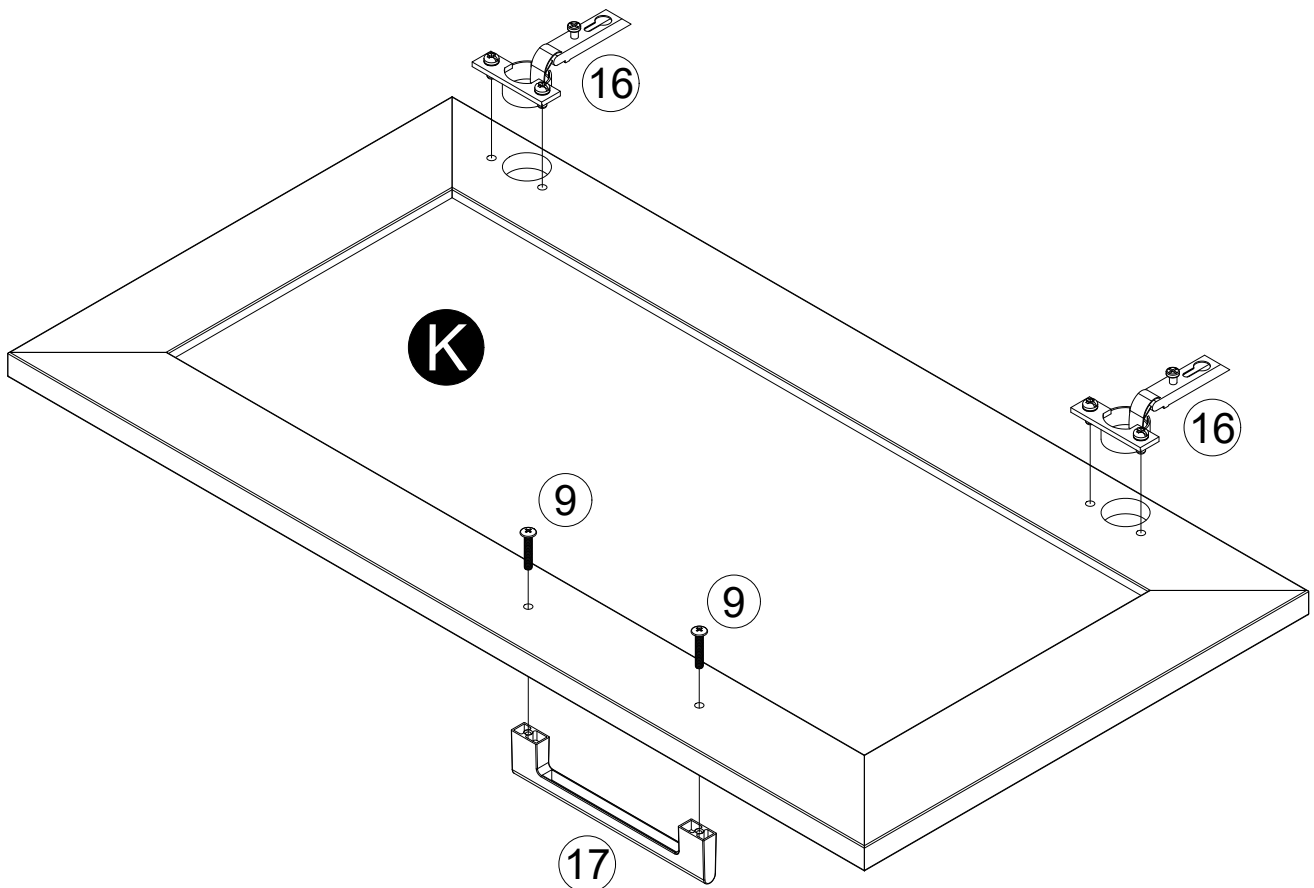

STEP 22

Note: The drawer bracket holes are slotted. Drawer fronts can be adjusted by loosening screws, making needed adjustments and retightening screws.

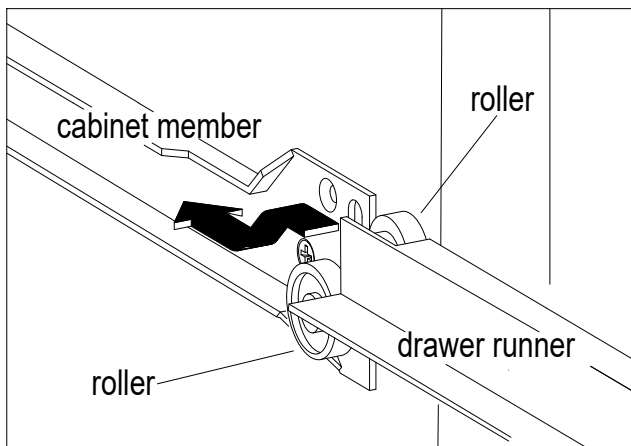
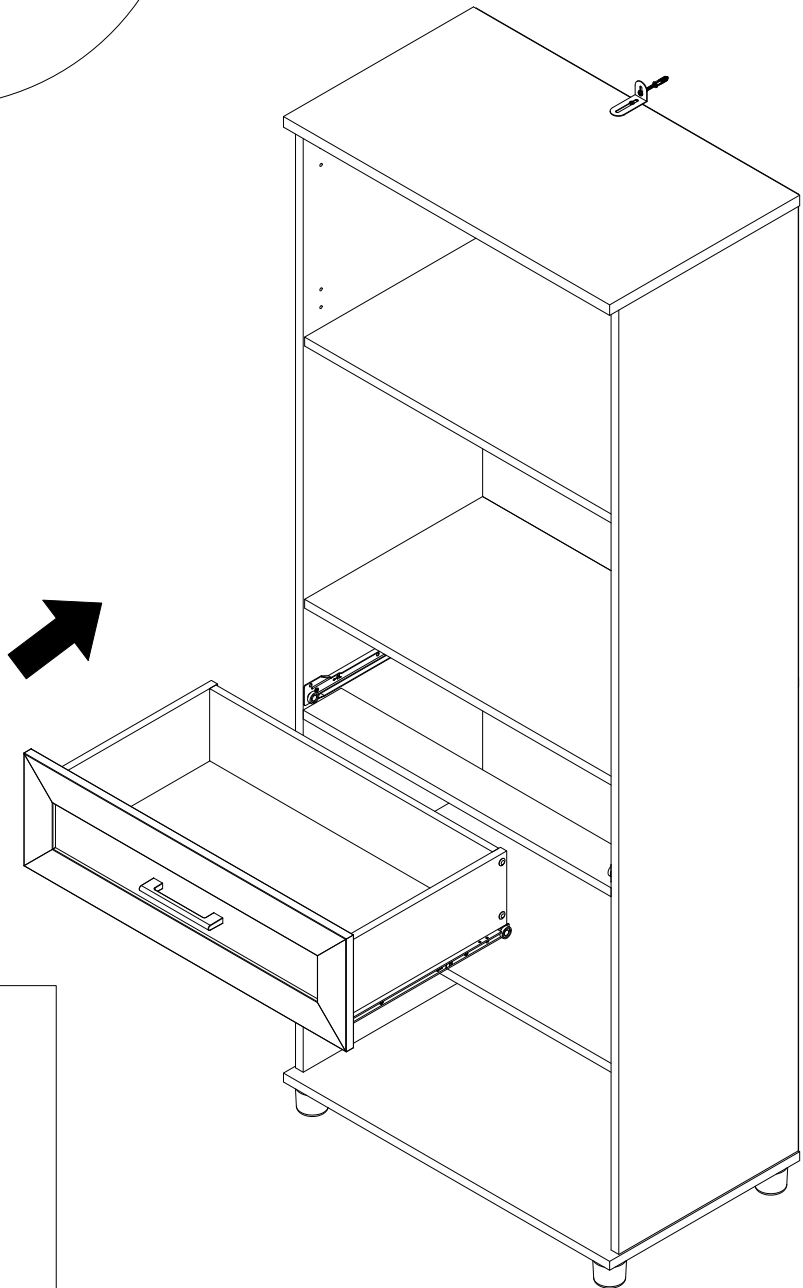
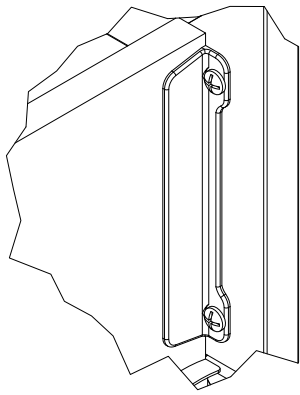

STEP 23

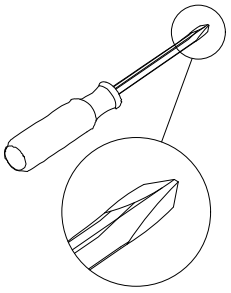

11



(x2)

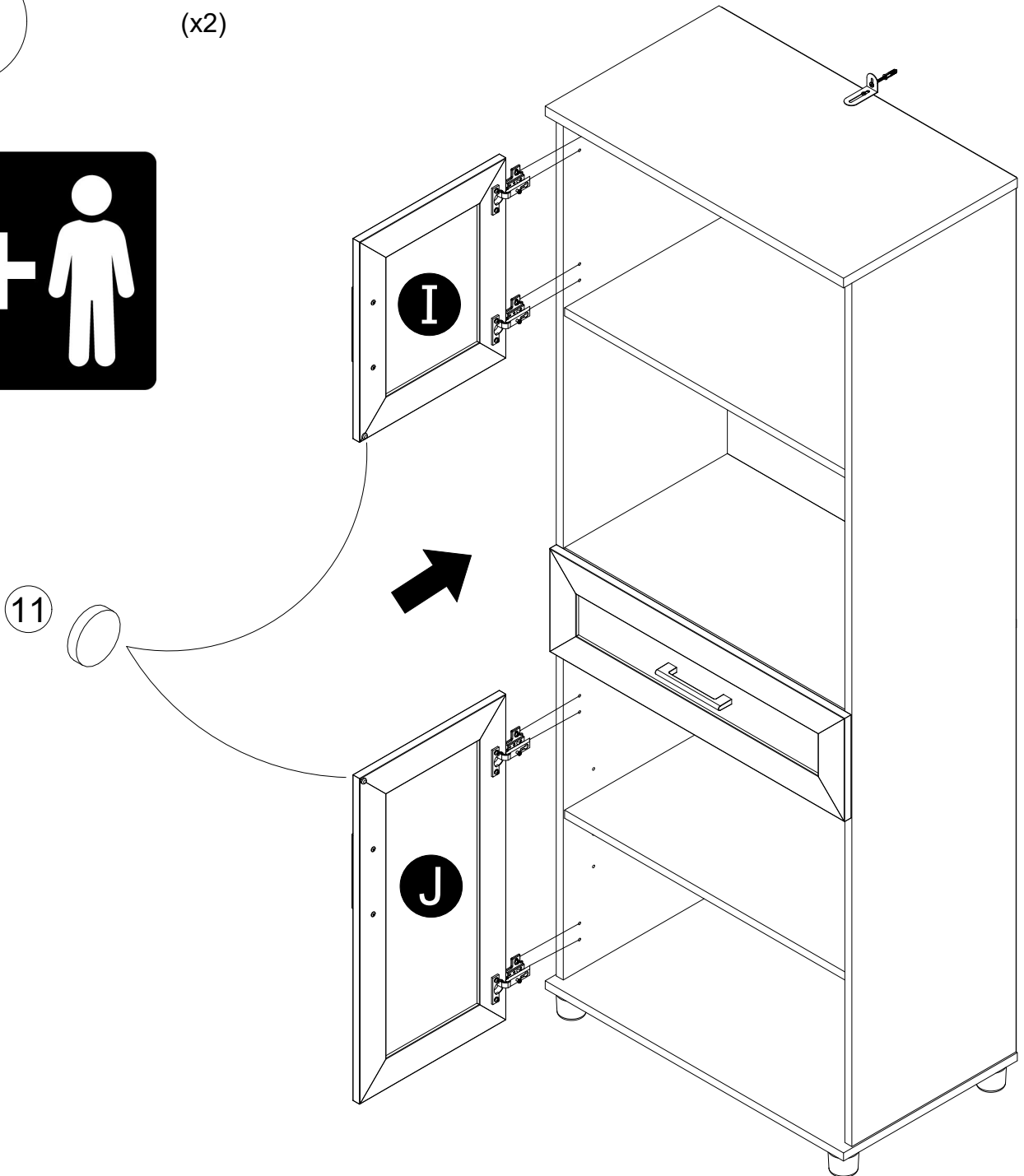
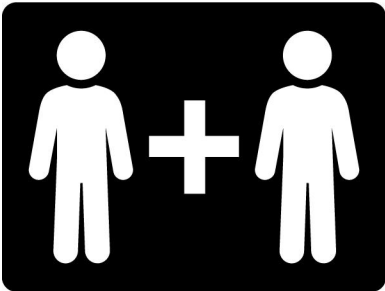

STEP 24

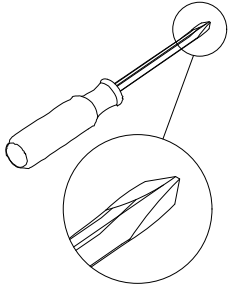

11



(x2)

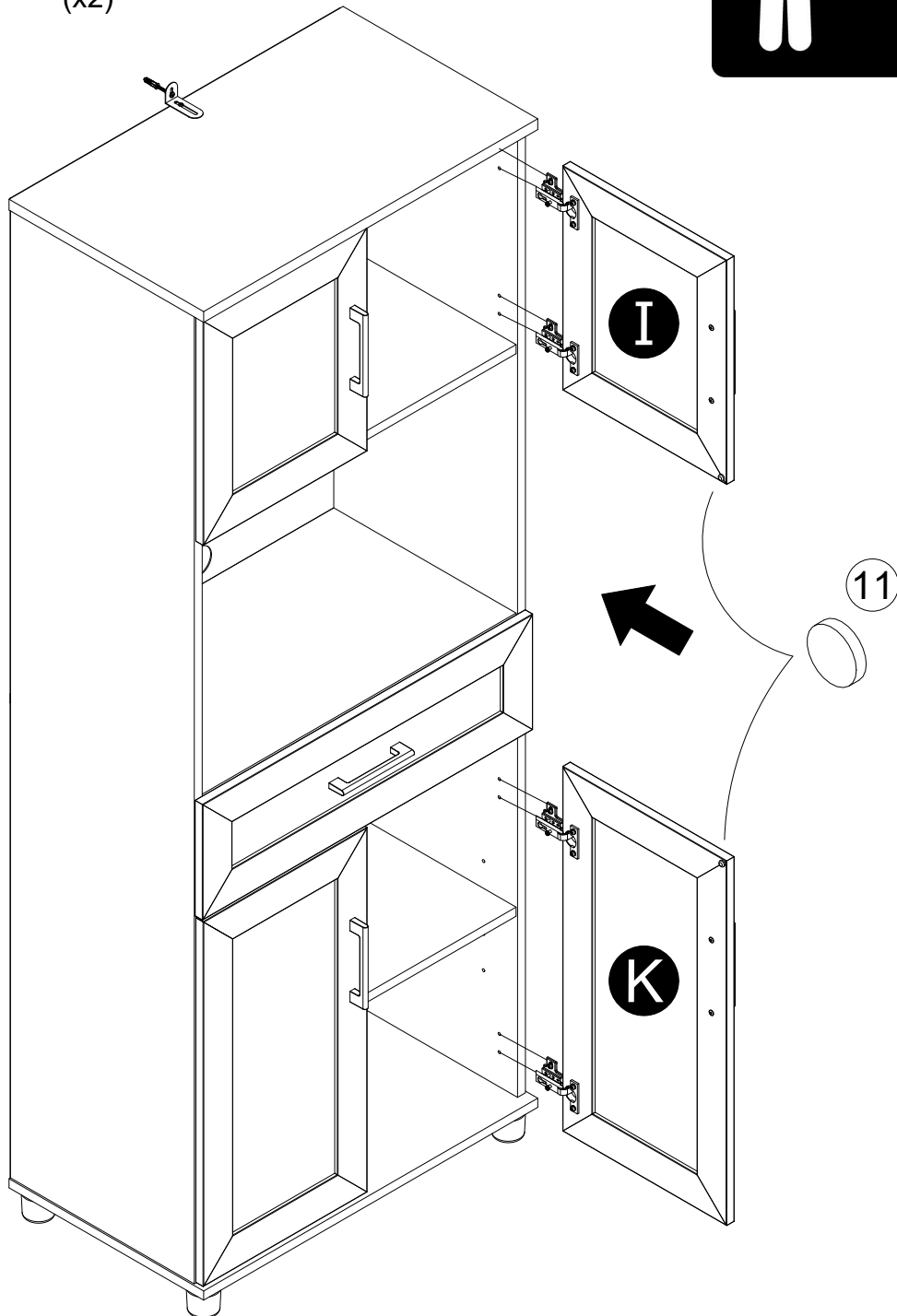
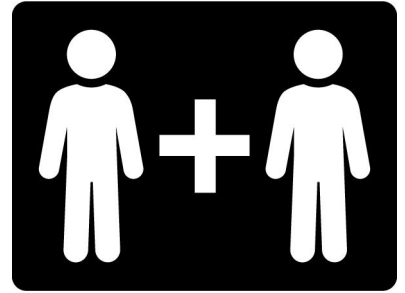

STEP 25

Door Adjustment

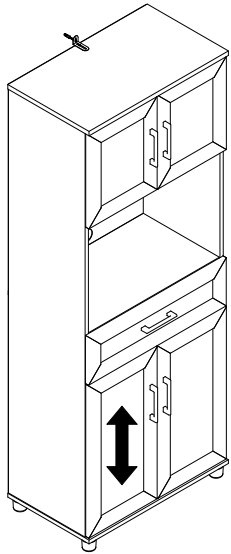

To adjust the vertical height:
Loosen the screws "A" on both hinges. They are usually in slotted holes which allows you to adjust up or down by a few mm. Then tighten back up.

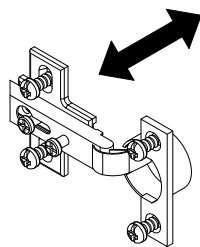
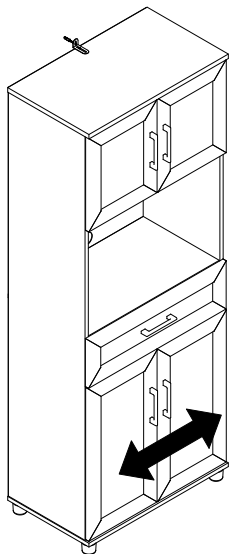
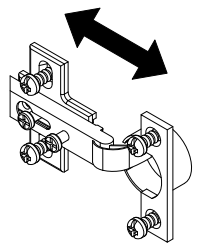
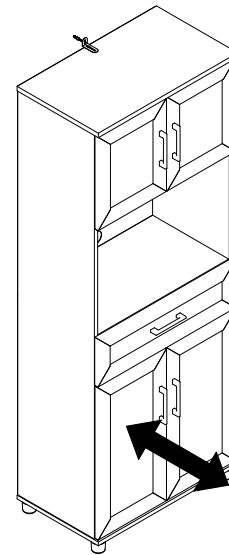
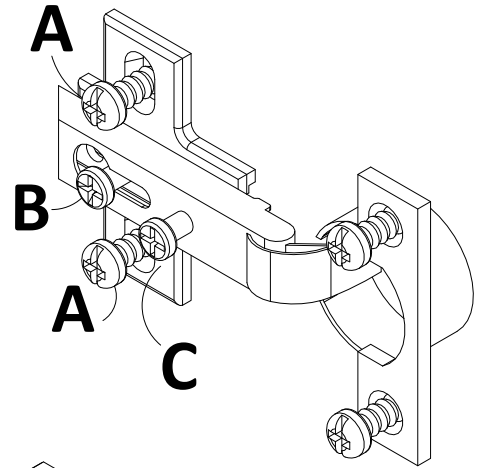
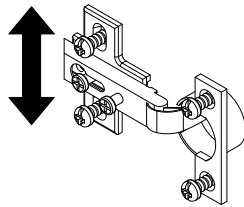

To adjust side to side:
Loosen the screw "C" on BOTH hinges and tighten "B" moves door outward. Loosen "B" and tighten "C" moves doors inward.

To adjust the depth:
Loosen the screw "B" and adjust door.

Maximum Loads

This unit has been designed to support the maximum loads shown. Exceeding these load limits could cause sagging, instability, product collapse, and/or serious injury.

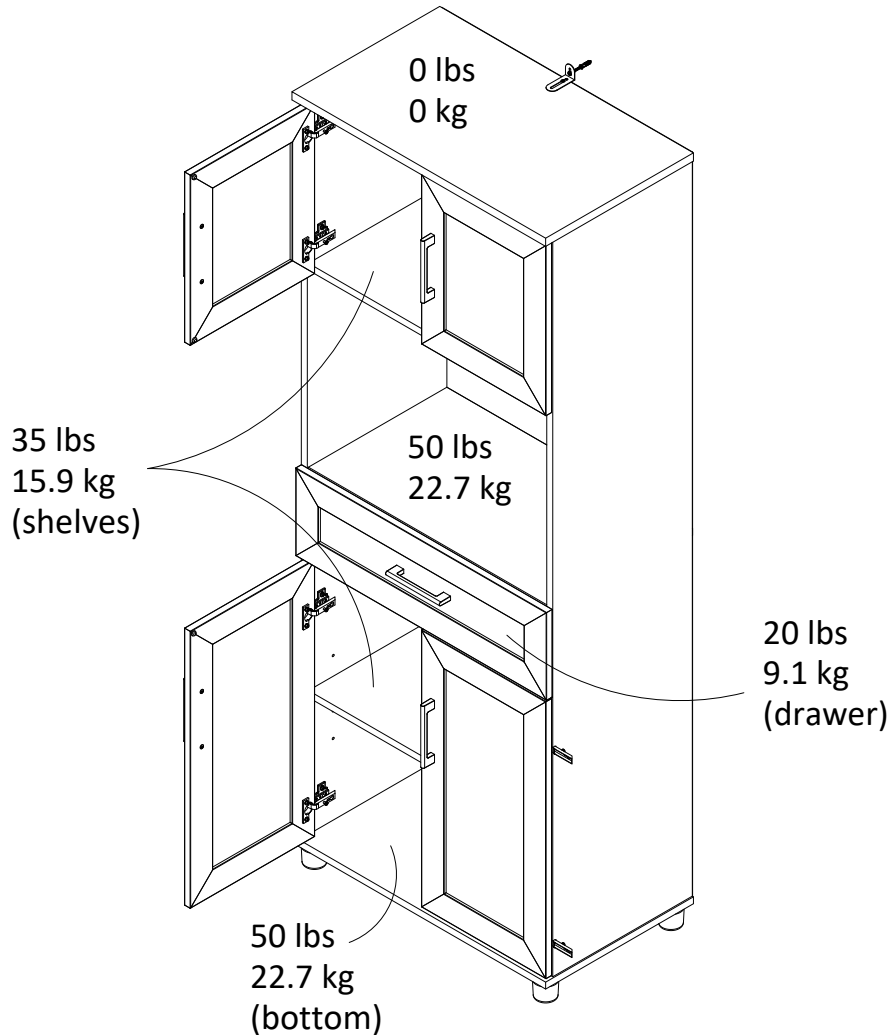

Warning: Risk of injury to persons - do not place a television on this furniture. This furniture is not approved for use with a television.

Certificate of Conformity

1. This certificate applies to the Dorel Home Furnishings, Inc. product identified by this instruction manual.
2. This certificate applies to compliance of this product with the CPSC Ban on Lead-Containing Paint (16 CFR 1303).
3. This product is distributed by: Dorel Home Furnishings, Inc.
410 East First Street South
Wright City, MO 63390
636-745-3351
4. Site of Manufacture: Tiffin OH
5. See front page of instruction manual for date of manufacture.

Register your product to receive the following:



- * New trend details - sneak peek on what's new
- * Surveys - have a voice within our community
- * Exclusive deals and discount codes
- * Quick and easy replacement part service

To register your product, visit ameriwoodhome.com

5 Star Rating



Visit your local retailer's website, rate your purchased product and leave us some feedback!

We would like to extend a big "Thank You" to all of our customers for taking the time to assemble this Ameriwood Home product, and to give us your valuable feedback.

*Thank
You!*

Cubierta Delantera

Este libro de instrucciones contiene información **IMPORTANTE** de seguridad. Por favor lea y manténgalo para referencia en el futuro.

No Regrese este producto! Comuníquese con nuestro amistoso equipo de servicio al cliente para obtener ayuda.

Llámenos al: 1-800-489-3351 (Gratis) Lunes - Viernes 9am - 5pm CST

Visitar: www.ameriwoodhome.com

PRECAUCION

Este mueble puede volcarse y causar graves heridas y/o muerte.

Anclar el mueble a un poste de madera en la pared (si esto se requiere).

No Permita que los niños monten el mueble.

Mantenga los artículos más pesados en los cajones de abajo.

Consejos Útiles (página 2)

- Abra su artículo en el área donde usted planea utilizarlo para evitar levantar y moverlo menos
- Identificar, ordenar y contar las piezas antes de intentar ensamblar
- Las clavijas de compresión se golpean con un martillo
- Las diapositivas están marcadas con una R (derecha) y L (izquierda) para la colocación correcta
- Asegúrese de que siempre este el punto localizado en la parte superior de bloqueador de leva este volteado hacia borde exterior
- Utilizar todos los clavos para el panel de atrás y distribuirlos por igual
- El panel de atrás debe utilizarse para asegurarse de que la unidad quede fija y firme
- No use químicos fuertes ni limpiadores abrasivos en este artículo
- Nunca empuje, tire ni arrastre los muebles

Antes de Que Empieces (página 3)

- Lea cuidadosamente cada paso y siga el orden correcto
- Separar y contar todas sus piezas y hardware
- Dése suficiente espacio para el proceso de ensamble
- Tenga las siguientes herramientas: destornillador de cabeza plana, #2 cabeza Phillips
Destornillador y martillo
- Precaución: Si usa un taladro electrónico o un destornillador eléctrico para atornillar, por favor asegúrese que deje de atornillar cuando el tornillos este apretado. Fallar hacer esto puede causar barrer el tornillo.

Sistema de fijar el bloqueo de leva (página 3)

Esta sistema de fijar el bloqueo de leva sera usado en todo el proceso ensamble.

Antes de Que Empieces (página 4) - Tenga en cuenta: Es posible que deba tocar ligeramente las clavijas de madera en los agujeros durante el proceso de montaje.

Página 6 - Esta pieza es una construcción de cartón. No está hecha de madera, pero es necesaria para ensamblar su unidad.

Página 8 - Para este punto proporcionamos piezas adicionales. Tenga en cuenta que no utilizará todas las piezas proporcionadas.

Página 10 - borde terminado
marcado con una (L)

Página 11 - borde terminado
marcado con una (R)

Página 15 - bordes terminados hacia arriba

Página 16 - bordes terminados hacia arriba

Página 17 - Nota: Quizá necesite golpear las patas con un martillo para insertarlas por completo.

Página 19 - bordes terminados hacia arriba

Página 20 - **¡IMPORTANTE!** LOS PANELES POSTERIORES SON UNA PARTE ESTRUCTURAL DE ESTA UNIDAD Y SE TIENEN QUE INSTALAR CORRECTAMENTE.

Gire con cuidado el gabinete hasta que quede sobre su lado frontal. Coloque el panel trasero superior como se muestra. Alinee en escuadra con los bordes exteriores. Haga coincidir el borde inferior del panel trasero inferior con el borde inferior del estante fijo central (E) y clave directamente en los bordes traseros del panel izquierdo, el panel derecho y la tapa. Coloque el panel trasero inferior como se muestra. Alinee en escuadra con los bordes exteriores. Haga coincidir el borde inferior del panel trasero con el borde inferior de la base (D) y clave directamente en los bordes traseros del panel izquierdo, el panel derecho, la base y el estante fijo central.

Asegúrese de que la unidad sea cuadrada.

La distancia de esquina a esquina tiene que ser igual a la que se muestra.

Haga coincidir el borde inferior del panel trasero inferior con el borde inferior de la base (D).

superficie sin acabado

Página 21 - página de montaje en pared

Para mampostería, concreto u otro tipo de paredes:

Acude a tu ferretería local para obtener los anclajes adecuados para fijar de forma segura el soporte de seguridad.

IMPORTANTE: ESTA UNIDAD DEBE ASEGURARSE A UNA PARED PARA EVITAR QUE SE VUELQUE. SIGUE ESTAS INSTRUCCIONES PARA INSTALAR EL SOPORTE DE SEGURIDAD ANTICAÍDA QUE SE PROPORCIONA JUNTO CON ESTE PRODUCTO.

ADVERTENCIA

Un mueble al volcarse puede provocar heridas por aplastamiento que pueden resultar graves o mortales.

Para prevenir que un mueble se vuelque:

- * Instala el dispositivo contra caídas que se proporciona
- * Coloca los artículos más pesados en los cajones de más abajo
- * A menos que esté específicamente diseñado para tal fin, no coloques televisiones ni ningún otro objeto pesado sobre este mueble
- * Nunca permitas que los niños se suban o cuelguen de los cajones, puertas o repisas.
- * Nunca abras más de un cajón a la vez

El uso de los dispositivos contra caídas puede reducir, pero no eliminar por completo el riesgo de que el mueble se vuelque.

OPCIÓN 1: acoplado a un travesaño de la pared (método recomendado)

Ubica un travesaño en la pared utilizando un localizador de travesaños. Coloca tu unidad contra la pared, con el soporte de seguridad alineado en ese lugar. Para facilitar la entrada del tornillo, puedes perforar un agujero guía de 1/8" (3 mm) de diámetro a través del soporte de seguridad hasta llegar al travesaño. Introduce el tornillo en el travesaño de la pared a través del soporte de seguridad. Aprieta el tornillo que no apretaste completamente en el paso 5.

OPCIÓN 2: acoplado a un panel de pared

Coloca tu unidad en el lugar deseado contra una pared y marca la pared a través del soporte de seguridad, luego retira tu unidad hacia un lado. Perfora un agujero de 3/16" de diámetro (5 mm) en el tablero de la pared. Golpea el anclaje de pared para introducirlo en el agujero hasta que quede a ras. Vuelve a colocar tu unidad en su lugar y sujeta el soporte de pared al anclaje de pared con el tornillo. Aprieta el tornillo que no apretaste completamente en el paso 10.

Página 23 - Centre la ranura en los lados del cajón con la ranura en el frente del cajón (L). Fije como se muestra con tornillos (6).

Página 24 - superficie con acabado

Página 25 - Martille suavemente los tornillos de arrastre (8) para sujetarlos de forma segura.

Página 26 - Coloque las guías primero y luego el asa.

Página 27 - borde terminado

Página 31 - Los orificios del soporte del cajón están ranurados. Los frentes de los cajones se pueden ajustar aflojando los tornillos, haciendo los ajustes necesarios y volviendo a apretar los tornillos.

Página 34 - Ajuste de la puerta

Para ajustar la altura vertical: Afloje los tornillos "A" en ambas bisagras. Suelen estar en orificios ranurados, lo que le permite ajustarla hacia arriba o hacia abajo algunos mm. Luego vuelva a ajustar.

Para ajustar de lado a lado: Aflojar el tornillo "C" en AMBAS bisagras y ajustar "B" mueve la puerta hacia afuera. Aflojar "B" y apretar "C" mueve las puertas hacia adentro.

Para ajustar la profundidad: Afloje el tornillo "B" y ajuste la puerta

Página 35 - página límite de peso

CARGA MAXIMA

Esta unidad ha sido diseñada para soportar la carga máxima anotada. El exceder estos límites puede causar inestabilidad, colapsarse y/o causar serias lesiones.

ADVERTENCIA: Riesgo de lesiones a las personas - no coloque un televisor sobre muebles. Este mueble no está aprobado para su uso con un televisor.

Página 36 - página de registro

Registre su producto para recibir lo siguiente:

- * Detalles de nuevas tendencias - Vistazo a lo nuevo
- * Encuestas - aloc su voz entre su comunidad
- * Códigos de ofertas y descuentos exclusivos
- * Fácil y rápido servicio de partes de remplace

Para registrar su producto, visite ameriwoodhome.com

Clasificación de 5 estrellas

Visite el sitio web de su tienda local, califique su comprado y denos sus comentarios!

Nos gustaría enviar un gran "Agradecimiento" a todos nuestros clientes por tomarse el tiempo de ensamblar este producto de Ameriwood Home, y por darnos sus valiosos comentarios.

Gracias

Couverture Avant

CE LIVRET D'INSTRUCTION CONTIENT DES INFORMATIONS **IMPORTANTES** SUR LA SÉCURITÉ. VEUILLEZ LIRE ET GARDER POUR UNE RÉFÉRENCE FUTURE

Ne retournez pas ce produit! Contactez notre équipe de service à la clientèle amicale d'abord pour obtenir de l'aide.

Appelez-nous: 1-800-489-3351 (sans frais) du Lundi au Vendredi de 9h à 17h Heure Centrale

Visitez: www.ameriwoodhome.com

ATTENTION

Le meuble peut basculer et causer des blessures graves ou la mort.

Ancrer le meuble à une planche murale dans le mur (si indiqué).

Ne laissez pas les enfants grimper sur le meuble.

Placez les articles lourds sur les étagères ou dans les tiroirs inférieurs.

Astuces Utiles (page 2)

-Ouvrez votre article dans la zone que vous prévoyez de le garder pour moins de levage lourd

-Identifier, trier et compter les pièces avant d'essayer d'assembler

-Les goujons de compression sont taraudés avec un Marteau

-Les glissières sont marquées d'un R (droit) et d'un L (gauche) pour un bon placement

-Assurez-vous toujours de faire face la pointe situé sur le haut de la Serrure de Came vers le bord extérieur

-Utiliser tous les clous fournis pour le panneau arrière et les répartir également

-Le panneau arrière doit être utilisé pour vous assurer que votre appareil est robuste

-N'utilisez pas de produits chimiques agressifs ou de nettoyeurs abrasifs sur cet appareil

-Ne jamais pousser, tirer, ou faire glisser votre meuble

Avant de Commencer (page 3)

-Lisez attentivement chaque étape et suivez le bon ordre

-Séparez et comptez toutes vos pièces et matériaux

-Donnez-vous suffisamment de place pour l'assemblage

-Avoir les outils suivants: tournevis à tête plate, #2 tournevis Phillips, et Marteau

-Attention: Si vous utilisez une perceuse électrique ou un tournevis électrique pour visser, veillez à ralentir et arrêter lorsque la vis est bien serrée. Le non-respect de cette consigne peut endommager la vis.

Système de Fixation de Came (page 3)

Ce Système de Fixation de Came sera utilisé tout au long de l'assemblage

Avant de Commencer (page 4)

Veillez noter que vous devrez peut-être puiser légèrement les chevilles en bois dans les trous pendant votre processus d'assemblage.

Page 6 - Cette pièce est faite de carton. Elle n'est pas faite de bois, mais elle est nécessaire à l'assemblage de votre meuble

Page 8 - Pour cet article, nous fournissons de la quincaillerie supplémentaire. Veuillez garder à l'esprit que vous n'utiliserez pas toute la quincaillerie fournie.

Page 10 - Bord fini
marqué d'un (L)

Page 11 - Bord fini
Marqué d'un (R)

Page 15 - bords finis vers le haut

Page 16 - bords finis vers le haut

Page 17 - Remarque : vous devrez peut-être taper sur les pieds avec un marteau afin de les insérer entièrement.

Page 19 - bords finis vers le haut

Page 20 - IMPORTANT! LES PANNEAUX ARRIÈRE SONT UNE PARTIE STRUCTURELLE DE CETTE UNITÉ ET DOIVENT ÊTRE INSTALLÉS CORRECTEMENT.

Retournez délicatement l'armoire sur sa face avant. Positionnez le panneau arrière supérieur comme indiqué. Alignez perpendiculairement les bords extérieurs. Alignez le bord inférieur du panneau arrière supérieur avec le bord inférieur de la tablette centrale fixe (E) et clouez directement dans les bords arrière du panneau gauche, du panneau droit et du dessus. Positionnez le panneau arrière inférieur comme indiqué. Alignez-le bien avec les bords extérieurs. Alignez le bord inférieur du panneau arrière inférieur avec le bord inférieur du fond (D) et clouez droit dans les bords arrière du panneau gauche, du panneau droit, du fond et de la tablette fixe centrale.

Assurez-vous que l'unité est carrée.

La distance d'un coin à l'autre doit être égale à celle indiquée.

Alignez le bord inférieur du panneau arrière inférieur avec le bord inférieur du fond (D).

surface non finie

Page 21 - page de montage mur

Pour la maçonnerie, le béton ou d'autres matériaux de mur :

Visiter votre quincaillerie locale pour obtenir des ancrs appropriés qui permettront de fixer solidement le support de sécurité.

IMPORTANT : CE MEUBLE DOIT ETRE SÉCURISÉ AU MUR POUR EVITER QU'IL NE BASCULE. SUIVRE CES INSTRUCTIONS POUR INSTALLER LE SUPPORT DE SÉCURITÉ ANTI-BASCULEMENT FOURNI AVEC CE PRODUIT.

AVERTISSEMENT

Des blessures graves ou mortelles peuvent se produire en cas de basculement des meubles.

Pour éviter le basculement :

- * Installer la pièce anti-basculement fournie
- * Placer les objets les plus lourds dans les tiroirs les plus bas
- * Sauf si spécifiquement conçu pour y être installé, ne pas poser de téléviseur ou d'autres objets lourds sur de ce produit
- * Ne jamais laisser enfants grimper ou s'accrocher sur les tiroirs, les portes ou les étagères
- * Ne jamais ouvrir plus d'un tiroir à la fois

L'utilisation des pièces anti-basculement peut uniquement réduire, mais pas éliminer le risque de basculement.

OPTION 1 : ancrage sur un colombage (méthode privilégiée)

Localisez un colombage dans le mur à l'aide d'un détecteur de colombage. Placez votre meuble contre le mur en maintenant le support de sécurité aligné au même endroit. Pour faciliter l'insertion de la vis, il est recommandé de percer un trou d'essai de 1/8" de diamètre (3 mm) à travers le support de sécurité dans le colombage. Passer la vis à travers le support de sécurité pour l'insérer dans le colombage. Serrer la vis qui n'a pas été complètement serrée à l'étape 10.

OPTION 2 : ancrage dans la cloison sèche

Positionnez votre meuble sur la zone ciblée contre un mur et faites une marque sur le mur à travers le support de sécurité, puis déplacez votre meuble de côté. Percez un trou de 3/16" de diamètre (5 mm) dans le panneau mural. Tapez sur l'ancre murale pour l'introduire dans le trou jusqu'à ce qu'il soit parfaitement aligné et installé. Placez votre meuble sur son emplacement et fixer le support mural à l'ancre murale avec la vis. Serrez la vis qui n'a pas été complètement serrée à l'étape 10.

Page 23 - Centrez les rainures des bords du tiroir sur la rainure du bandeau de tiroir (L). Fixez le tout à l'aide de vis, comme indiqué (6).

Page 24 - Surface finie

Page 25 - Tapez délicatement avec un marteau sur les têtes de fixation (8) afin de bien les mettre en place.

Page 26 - Fixez d'abord les glissières, puis la poignée.

Page 27 - Bord fini

Page 31 - Les trous de support du tiroir sont oblongs. Le bandeau de tiroir peut être ajusté en desserrant les vis, en procédant aux ajustements requis, puis en serrant les vis à nouveau

Page 34 - Ajustement de la porte

Pour ajuster la hauteur : desserrez les vis « A » des deux charnières. Elles sont généralement vissées dans des trous oblongs, ce qui vous permet de les relever ou de les abaisser de quelques millimètres. Ensuite, serrez-les à nouveau.

Pour ajuster vers un côté : desserrer la vis « C » des DEUX charnières et serrer la vis « B » fera bouger la porte vers l'extérieur. Desserrer la vis « B » et serrer la vis « C » fera bouger la porte vers l'intérieur.

Pour ajuster la profondeur : desserrez la vis « B » et ajustez la porte.

Page 35 - page limite de poids

CHARGES MAXIMALES

Ce meuble a été conçu pour supporter les charges maximales indiquées. En excédant ces limites de charge, le meuble pourrait devenir instable, s'effondrer, et/ou causer des blessures graves.

AVERTISSEMENT : Risque de blessure corporelle - ne pas placer une télévision sur ce meuble. Ce meuble n'est pas approuvé pour une utilisation avec une télévision.

Page 36 - page d'inscription

Enregistrez votre produit pour recevoir les éléments suivantes:

- * Détails sur les nouvelles tendances - un aperçu sur les nouveautés
- * Sondages - avoir une voix au sein de notre communauté
- * Offres exclusives et codes promo
- * Service de pièces de rechange rapide et facile

Pour enregistrer votre produit, visitez ameriwoodhome.com

5 Étoiles

Visitez le site Web de votre détaillant local, évaluez votre produit acheté et laissez-nous quelques commentaires !

Nous tenons à offrir un grand "Merci" à tous nos clients pour avoir pris le temps d'assembler ce produit "Ameriwood Home", et de nous donner vos commentaires précieux.

Merci